



PV® 5300

200-WATT, 5-CHANNEL MIXER AMPLIFIER

Operating Manual





Intended to alert the user to the presence of uninsulated "dangerous voltage" within the product's enclosure that may be of sufficient magnitude to constitute a risk of electric shock to persons.

Intended to alert the user of the presence of important operating and maintenance (servicing) instructions in the literature accompanying the product.

CAUTION: Risk of electrical shock — DO NOT OPEN!



CAUTION: To reduce the risk of electric shock, do not remove cover. No user serviceable parts inside. Refer servicing to qualified service personnel.

WARNING: To prevent electrical shock or fire hazard, this apparatus should not be exposed to rain or moisture, and objects filled with liquids, such as vases, should not be placed on this apparatus. Before using this apparatus, read the operating guide for further warnings.



Protective earthing terminal. The apparatus should be connected to a mains socket outlet with a protective earthing connection.



Este símbolo tiene el propósito, de alertar al usuario de la presencia de "(voltaje) peligroso" sin aislamiento dentro de la caja del "producto y que puede tener una magnitud suficiente como para constituir riesgo de descarga eléctrica.

Este símbolo tiene el propósito de alertar al usuario de la presencia de instrucciones importantes sobre la operación y mantenimiento en la información que viene con el producto.

PRECAUCION: Riesgo de descarga eléctrica ¡NO ABRIR!



PRECAUCION: Para disminuir el riesgo de descarga eléctrica, no abra la cubierta. No hay piezas útiles dentro. Deje todo mantenimiento en manos del personal técnico cualificado.

ADVERTENCIA: Para prevenir choque eléctrico o riesgo de incendios, este aparato no se debe exponer a la lluvia o a la humedad. Los objetos llenos de líquidos, como los floreros, no se deben colocar encima de este aparato. Antes de usar este aparato, lea la guía de funcionamiento para otras advertencias.



Terminal de puesta a tierra de protección. El aparato debe estar conectado a una toma de corriente con conexión a tierra de protección.



Ce symbole est utilisé dans ce manuel pour indiquer à l'utilisateur la présence d'une tension dangereuse pouvant être d'amplitude suffisante pour constituer un risque de choc électrique.

Ce symbole est utilisé dans ce manuel pour indiquer à l'utilisateur qu'il ou qu'elle trouvera d'importantes instructions concernant l'utilisation et l'entretien de l'appareil dans le paragraphe signalé.

ATTENTION: Risques de choc électrique — NE PAS OUVRIR!



ATTENTION: Afin de réduire le risque de choc électrique, ne pas enlever le couvercle. Il ne se trouve à l'intérieur aucune pièce pouvant être réparée par l'utilisateur. Confiez l'entretien et la réparation de l'appareil à un réparateur Peavey agréé.

AVIS: Dans le but de réduire les risques d'incendie ou de décharge électrique, cet appareil ne doit pas être exposé à la pluie ou à l'humidité et aucun objet rempli de liquide, tel qu'un vase, ne doit être posé sur celui-ci. Avant d'utiliser de cet appareil, lisez attentivement le guide fonctionnant pour avertissements supplémentaires.



Borne de terre de protection. L'appareil doit être connecté à une prise secteur avec une connexion à la terre.



Dieses Symbol soll den Anwender vor unisolierten gefährlichen Spannungen innerhalb des Gehäuses warnen, die von Ausreichender Stärke sind, um einen elektrischen Schlag verursachen zu können.

Dieses Symbol soll den Benutzer auf wichtige Instruktionen in der Bedienungsanleitung aufmerksam machen, die Handhabung und Wartung des Produkts betreffen.

VORSICHT: Risiko — Elektrischer Schlag! Nicht öffnen!



VORSICHT: Um das Risiko eines elektrischen Schlages zu vermeiden, nicht die Abdeckung entfernen. Es befinden sich keine Teile darin, die vom Anwender repariert werden könnten. Reparaturen nur von qualifiziertem Fachpersonal durchführen lassen.

WARNUNG: Um elektrischen Schlag oder Brandgefahr zu verhindern, sollte dieser Apparat nicht Regen oder Feuchtigkeit ausgesetzt werden und Gegenstände mit Flüssigkeiten gefüllt, wie Vasen, nicht auf diesen Apparat gesetzt werden. Bevor dieser Apparat verwendet wird, lesen Sie bitte den Funktionsführer für weitere Warnungen.



Schutzerdung Terminal. Das Gerät nur an Steckdose mit Schutzleiter angeschlossen werden.



Tarkoitettu kiinnittämään käyttäjän huomio sellaiseen eristämättömään vaaralliseen jännitteeseen tuotteen kotelossa, joka saattaa olla riittävän suuri aiheuttaakseen sähköiskuvaaran.

Tarkoitettu kiinnittämään käyttäjän huomio tärkeisiin käyttö- ja huolto-ohjeisiin tuotteen mukana seuraavassa ohjeistuksessa.

VAROITUS: Sähköiskun vaara — ÄLÄ AVAA!



VAROITUS: Sähköiskuvaaran vuoksi älä poista kantta. Ei sisällä käyttäjän huollettavissa olevia osia. Huoltaminen tulee jättää pätevän huoltohenkilöstön tehtäväksi.

VAARA: Sähköiskun tai tulipalon vaaran estämiseksi tätä laitetta ei saa altistaa sateelle tai kosteudelle, eikä sen päälle saa asettaa nesteellä täytettyjä esineitä, kuten maljakoita. Ennen laitteen käyttöä lue muut varoitukset käyttöohjeesta.



Suojamaadoitus terminaalii. Laite tulee kytkeä sähköverkkoon suojajohtimella.



Är avsedd att varna användaren för förekomsten av oisolerad "farlig spänning" inom produktens hölje som kan vara av tillräcklig nivå för att personer ska riskera elektrisk stöt.

Är avsedd att uppmärksamma användaren på förekomsten av viktiga handhavande- och underhållsinstruktioner (service) i den litteratur som medföljer produkten.

OBSERVERA: Risk för elektrisk stöt – ÖPPNA INTE!



OBSERVERA: För att minska risken för elektrisk stöt, avlägsna inte höljet. Inga delar inuti kan underhållas av användaren. Låt kvalificerad servicepersonal sköta servicen.

VARNING: För att förebygga elektrisk stöt eller brandrisk bör apparaten inte utsättas för regn eller fukt, och föremål fyllda med vätskor, såsom vaser, bör inte placeras på denna apparat. Läs bruksanvisningen för ytterligare varningar innan denna apparat används.



Skyddsjordning terminalen. Apparaten skall anslutas till ett uttag med skyddande jordanslutning.



Har til hensikt å advare brukeren om tilstedeværelse av uisolert "farlig spenning" inne i produktet, som kan ha tilstrekkelig styrke til å medføre risiko for elektrisk støt for en person.

Har til hensikt å informere brukeren om tilstedeværelsen av viktige bruks- og vedlikeholds (service)-instruksjoner i litteraturen som følger med produktet.

ADVARSEL: Risiko for elektrisk støt — MÅ IKKE ÅPNES!

ADVARSEL: For å redusere risikoen for elektrisk støt må ikke dekslet fjernes. Det finnes ingen deler på innsiden som brukeren kan justere. Overlat servicearbeidet til kvalifisert servicepersonell.

ADVARSEL: For å hindre elektrisk støt eller brannfare må ikke dette apparatet utsettes for regn eller fuktighet, og gjenstander fylt med væske, som en vase, må ikke settes på apparatet. Før du tar apparatet i bruk må du lese bruksanvisningen for ytterligere advarsler.



Beskyttende jordingsterminal. Apparatet må kobles til en elektrisk kontakt med et støpsel som har skjermet jordkontakt.



Bedoeld om de gebruiker te attenderen op de aanwezigheid van ongeïsoleerde "gevaarlijke spanning" binnen de behuizing van het product dat van voldoende omvang kan zijn om een risico op elektrische schokken te vormen.

Bedoeld om de gebruiker te attenderen op de aanwezigheid van belangrijke gebruiks- en onderhoudsinstructies in de literatuur bij het product.

OPGELET: Risico op een elektrische schok - NIET OPENEN

OPGELET: Om het risico op elektrische schokken te verkleinen, verwijder niet het deksel. Er zijn geen voor de gebruiker bruikbare onderdelen binnenin aanwezig. Verwijs onderhoud door naar gekwalificeerd onderhoudspersoneel.

WAARSCHUWING: Om elektrische schokken of brandgevaar te voorkomen, stel dit apparaat mag niet bloot aan regen of vocht ' en voorwerpen gevuld met vloeistoffen, zoals vazen mogen niet op dit apparaat worden geplaatst. Lees de gebruiksaanwijzingen voor nadere waarschuwingen voordat u dit apparaat gebruikt.



Beschermende aardklem. Het apparaat dient te worden aangesloten op een stopcontact met een beschermend aardcontact.



Atto ad avvisare l'utente in merito alla presenza "voltage pericoloso" non isolato all'interno della scatola del prodotto che potrebbe avere una magnitudo sufficiente a costituire un rischio di scossa elettrica per le persone.

Atto ad avvisare l'utente in merito alla presenza di istruzioni operative e di assistenza importanti (manutenzione) nel libretto che accompagna il prodotto.

ATTENZIONE: Rischio di scossa elettrica — NON APRIRE!

ATTENZIONE: per ridurre il rischio di scossa elettrica, non rimuovere il coperchio. Non vi sono parti utili all'utente all'interno. Fare riferimento a personale addetto qualificato.

AVVERTENZA: per prevenire il rischio di scossa o il rischio di incendio, questo apparecchio non dovrebbe essere esposto a pioggia o umidità, e oggetti riempiti con liquidi, come vasi, non dovrebbero essere posizionati sopra questo apparecchio. Prima di usare questo apparecchio, leggere la guida operativa per ulteriori informazioni.



Morsetto di terra di protezione. L'apparecchio deve essere collegato a una presa di corrente di rete con un conduttore di terra.



Destinado a alertar o usuário da presença de "voltage perigosa" não isolada dentro do receptáculo do produto que pode ser de magnitude suficiente para constituir um risco de choque elétrico a pessoas.

Destinado a alertar o usuário da presença de instruções importantes de operação e manutenção (conserto) na literatura que acompanha o produto.

CUIDADO: Risco de choque elétrico — NÃO ABRA!

CUIDADO: Para evitar o risco de choque elétrico, não remova a cobertura. Contém peças não reparáveis pelo usuário. Entregue todos os consertos apenas a pessoal qualificado.

ADVERTÊNCIA: Para evitar choques elétricos ou perigo de incêndio, este aparelho não deve ser exposto à chuva ou umidade e objetos cheios de líquidos, tais como vasos, não devem ser colocados sobre ele. Antes de usar este aparelho, leia o guia de operação para mais advertências.



Terminal de aterramento de proteção. O aparelho deve ser ligado a uma tomada elétrica com ligação à terra de proteção.



人体への電気ショックの危険が考えられる製品筐体内の非絶縁「危険電圧」の存在をユーザーに警告するものです。

製品に付属している説明書に記載の重要な操作およびメンテナンス(サービス)要領の存在をユーザーに警告するものです。

注意: 電気ショックの危険あり — 開けないでください!

注意: 電気ショックの危険を低減するため、カバーを外さないでください。内部部品はユーザーによるサービス不可。資格のあるサービス要員のサービスを要請してください。

警告: 電気ショックまたは火災の危険を避けるため、この装置を雨または湿気にさらしてはなりません。また、過敏など液体を含む物をこの装置上に置いてはなりません。この装置を使用する前に、警告事項について操作ガイドをお読みください。



保護接地端子。装置は保護接地に接続している電源コンセントに接続する必要があります



三角形内带有箭头闪电状符号意在敬告用户，表明产品内部有非绝缘的“危险电压”存在，而且具有足以致人触电的危险。

三角形内的感叹号意在警告用户，表明与机器的操作和维护（维修）有关的重要说明。

警告：触电危险—勿打开！

警告：为了避免触电危险，请勿打开机壳。机内无用户可以维修的部件。需要维修时，请与指定的专业维修人员联系。

警告：为了避免触电或火灾危险，请勿将本机置于雨中或潮湿之处。请勿将装满液体的物体，例如花瓶等置于本机之上。使用本机之前，请仔细阅读本操作说明书中的安全说明。



保 保护接地端子。设备应该连接到带有保护接地连接的电源插座。



제품의 케이스 내에 감전을 유발할 수 있는 절연되지 않은 " 위험한 전압 " 이 존재함을 사용자에게 알립니다 . 제품과 함께 제공되는 인쇄물에 중요한 작동 및 유지 보수 (서비스) 지침이 있음을 사용자에게 알립니다 .

주의 : 감전 위험 — 열지 마십시오 !



주의 : 감전 위험을 낮추기 위해 덮개를 제거하지 마십시오 . 장치 내부에는 사용자가 직접 수리할 수 있는 부품이 없습니다 . 자격을 갖춘 서비스 요원에게 서비스를 의뢰하십시오 .

경고 : 감전 또는 화재 위험을 예방하기 위해 본 기기를 비 또는 습기에 노출하거나 꽃병과 같이 액체가 들어 있는 물체를 본 기기 위에 올려놓지 마십시오 . 본 기기를 사용하기 전에 추가 경고 사항에 대한 작동 설명서를 읽어 주십시오 .



보호 접지 단자.장치는 보호 접지 연결 전원 소켓 콘센트에 연결되어야

تشير لتنبيه المستخدم لوجود "تيارات كهربية خطيرة" غير معزولة داخل محتويات المنتج والتي قد تكون كافية لتسبب في تعرض الأشخاص لصدمة كهربية.



تشير لتنبيه المستخدم لوجود تعليمات تشغيل وصيانة (صيانة) مهمة داخل الكتيب المرفق مع هذا المنتج.

تحذير: خطر التعرض لصدمة كهربية - لا تفتح!



تحذير: لتقليل مخاطر التعرض لصدمة كهربية، لا تقم بإزالة الغطاء. لا توجد أجزاء قابلة للاستعمال للمستخدم بالداخل. ارجع إلى الصيانة للحصول على خدمة من الموظفين المؤهلين.

تحذير: لمنع حدوث صدمة كهربية أو مخاطر حريق، لا يجب تعريض هذا الجهاز للمطر أو الرطوبة، ولا يجب وضع الأشياء المملوءة بالسوائل، مثل الزهریات، فوقه. قبل استخدام هذا الجهاز، اقرأ دليل التشغيل لمزيد من التحذيرات.

تیقواو ضیقاتلا لاصتا عم ییأبرهکلا رایتلا ذخأم ذفنم ىلإ زاهجلا الصتم نوکت نأ بجی .قیأقولا قیضراً قطحم



IMPORTANT SAFETY INSTRUCTIONS



WARNING: When using electrical products, basic cautions should always be followed, including the following:

1. Read these instructions.
2. Keep these instructions.
3. Heed all warnings.
4. Follow all instructions.
5. Do not use this apparatus near water.
6. Clean only with a dry cloth.
7. Do not block any of the ventilation openings. Install in accordance with manufacturer's instructions.
8. Do not install near any heat sources such as radiators, heat registers, stoves or other apparatus (including amplifiers) that produce heat.
9. Do not defeat the safety purpose of the polarized or grounding-type plug. A polarized plug has two blades with one wider than the other. A grounding type plug has two blades and a third grounding plug. The wide blade or third prong is provided for your safety. If the provided plug does not fit into your outlet, consult an electrician for replacement of the obsolete outlet.
10. Protect the power cord from being walked on or pinched, particularly at plugs, convenience receptacles, and the point they exit from the apparatus.
11. Only use attachments/accessories provided by the manufacturer.
12.  Use only with a cart, stand, tripod, bracket, or table specified by the manufacturer, or sold with the apparatus. When a cart is used, use caution when moving the cart/apparatus combination to avoid injury from tip-over.
13. Unplug this apparatus during lightning storms or when unused for long periods of time.
14. Refer all servicing to qualified service personnel. Servicing is required when the apparatus has been damaged in any way, such as power-supply cord or plug is damaged, liquid has been spilled or objects have fallen into the apparatus, the apparatus has been exposed to rain or moisture, does not operate normally, or has been dropped.
15. Never break off the ground pin. Write for our free booklet "Shock Hazard and Grounding." Connect only to a power supply of the type marked on the unit adjacent to the power supply cord.
16. If this product is to be mounted in an equipment rack, rear support should be provided.
17. Note for UK only: If the colors of the wires in the mains lead of this unit do not correspond with the terminals in your plug, proceed as follows: a) The wire that is colored green and yellow must be connected to the terminal that is marked by the letter E, the earth symbol, colored green or colored green and yellow. b) The wire that is colored blue must be connected to the terminal that is marked with the letter N or the color black. c) The wire that is colored brown must be connected to the terminal that is marked with the letter L or the color red.
18. This electrical apparatus should not be exposed to dripping or splashing and care should be taken not to place objects containing liquids, such as vases, upon the apparatus.
19. The on/off switch in this unit does not break both sides of the primary mains. Hazardous energy can be present inside the chassis when the on/off switch is in the off position. The mains plug or appliance coupler is used as the disconnect device, the disconnect device shall remain readily operable.
20. Exposure to extremely high noise levels may cause a permanent hearing loss. Individuals vary considerably in susceptibility to noise-induced hearing loss, but nearly everyone will lose some hearing if exposed to sufficiently intense noise for a sufficient time. The U.S. Government's Occupational Safety and Health Administration (OSHA) has specified the following permissible noise level exposures:

| Duration Per Day In Hours | Sound Level dBA, Slow Response |
|---------------------------|--------------------------------|
| 8 | 90 |
| 6 | 92 |
| 4 | 95 |
| 3 | 97 |
| 2 | 100 |
| 1 1/2 | 102 |
| 1 | 105 |
| 1/2 | 110 |
| 1/4 or less | 115 |

According to OSHA, any exposure in excess of the above permissible limits could result in some hearing loss. Earplugs or protectors to the ear canals or over the ears must be worn when operating this amplification system in order to prevent a permanent hearing loss, if exposure is in excess of the limits as set forth above. To ensure against potentially dangerous exposure to high sound pressure levels, it is recommended that all persons exposed to equipment capable of producing high sound pressure levels such as this amplification system be protected by hearing protectors while this unit is in operation.

SAVE THESE INSTRUCTIONS!

INSTRUCCIONES IMPORTANTES PARA SU SEGURIDAD

CUIDADO: Cuando use productos electrónicos, debe tomar precauciones básicas, incluyendo las siguientes:

1. Lea estas instrucciones.
2. Guarde estas instrucciones.
3. Haga caso de todos los consejos.
4. Siga todas las instrucciones.
5. No usar este aparato cerca del agua.
6. Limpiar solamente con una tela seca.
7. No bloquear ninguna de las salidas de ventilación. Instalar de acuerdo a las instrucciones del fabricante.
8. No instalar cerca de ninguna fuente de calor como radiadores, estufas, hornos u otros aparatos (incluyendo amplificadores) que produzcan calor.
9. No retire la patilla protectora del enchufe polarizado o de tipo "a Tierra". Un enchufe polarizado tiene dos puntas, una de ellas más ancha que la otra. Un enchufe de tipo "a Tierra" tiene dos puntas y una tercera "a Tierra". La punta ancha (la tercera) se proporciona para su seguridad. Si el enchufe proporcionado no encaja en su enchufe de red, consulte a un electricista para que reemplace su enchufe obsoleto.
10. Proteja el cable de alimentación para que no sea pisado o pinchado, particularmente en los enchufes, huecos, y los puntos que salen del aparato.
11. Usar solamente añadidos/accesorios proporcionados por el fabricante.
12.  Usar solamente un carro, pie, trípode, o soporte especificado por el fabricante, o vendido junto al aparato. Cuando se use un carro, tenga cuidado al mover el conjunto carro/aparato para evitar que se dañe en un vuelco. No suspenda esta caja de ninguna manera.
13. Desenchufe este aparato durante tormentas o cuando no sea usado durante largos periodos de tiempo.
14. Para cualquier reparación, acuda a personal de servicio cualificado. Se requieren reparaciones cuando el aparato ha sido dañado de alguna manera, como cuando el cable de alimentación o el enchufe se han dañado, algún líquido ha sido derramado o algún objeto ha caído dentro del aparato, el aparato ha sido expuesto a la lluvia o la humedad, no funciona de manera normal, o ha sufrido una caída.
15. Nunca retire la patilla de Tierra. Escríbanos para obtener nuestro folleto gratuito "Shock Hazard and Grounding" ("Peligro de Electrocuación y Toma a Tierra"). Conecte el aparato sólo a una fuente de alimentación del tipo marcado al lado del cable de alimentación.
16. Si este producto va a ser enracado con más equipo, use algún tipo de apoyo trasero.
17. Nota para el Reino Unido solamente: Si los colores de los cables en el enchufe principal de esta unidad no corresponden con los terminales en su enchufe, proceda de la siguiente manera: a) El cable de color verde y amarillo debe ser conectado al terminal que está marcado con la letra E, el símbolo de Tierra (earth), coloreado en verde o en verde y amarillo. b) El cable coloreado en azul debe ser conectado al terminal que está marcado con la letra N o el color negro. c) El cable coloreado en marrón debe ser conectado al terminal que está marcado con la letra L o el color rojo.
18. Este aparato eléctrico no debe ser sometido a ningún tipo de goteo o salpicadura y se debe tener cuidado para no poner objetos que contengan líquidos, como vasos, sobre el aparato.
19. El interruptor de en/lejos en esta unidad no rompe ambos lados de la red primaria. La energía peligrosa puede ser presente dentro del chasis cuando el interruptor de en/lejos está en el de la posición. El tapón de la red o el acoplador del aparato son utilizados como el desconecta dispositivo, el desconecta dispositivo se quedará fácilmente operable.
20. La exposición a altos niveles de ruido puede causar una pérdida permanente en la audición. La susceptibilidad a la pérdida de audición provocada por el ruido varía según la persona, pero casi todo el mundo perderá algo de audición si se expone a un nivel de ruido suficientemente intenso durante un tiempo determinado. El Departamento para la Salud y para la Seguridad del Gobierno de los Estados Unidos (OSHA) ha especificado las siguientes exposiciones al ruido permisibles:



| Duración por Día en Horas | Nivel de Sonido dBA, Respuesta Lenta |
|---------------------------|--------------------------------------|
| 8 | 90 |
| 6 | 92 |
| 4 | 95 |
| 3 | 97 |
| 2 | 100 |
| 1 ½ | 102 |
| 1 | 105 |
| ½ | 110 |
| ¼ o menos | 115 |

De acuerdo al OSHA, cualquier exposición que exceda los límites arriba indicados puede producir algún tipo de pérdida en la audición. Protectores para los canales auditivos o tapones para los oídos deben ser usados cuando se opere con este sistema de sonido para prevenir una pérdida permanente en la audición, si la exposición excede los límites indicados más arriba. Para protegerse de una exposición a altos niveles de sonido potencialmente peligrosa, se recomienda que todas las personas expuestas a equipamiento capaz de producir altos niveles de presión sonora, tales como este sistema de amplificación, se encuentren protegidas por protectores auditivos mientras esta unidad esté operando.

GUARDE ESTAS INSTRUCCIONES!

INSTRUCTIONS IMPORTANTES DE SECURITE

ATTENTION: L'utilisation de tout appareil électrique doit être soumise aux précautions d'usage incluant:



1. Lire ces instructions.
2. Gardez ce manuel pour de futures références.
3. Prêtez attention aux messages de précautions de ce manuel.
4. Suivez ces instructions.
5. N'utilisez pas cette unité proche de plans d'eau.
6. N'utilisez qu'un tissu sec pour le nettoyage de votre unité.
7. N'obstruez pas les systèmes de refroidissement de votre unité et installez votre unité en fonction des instructions de ce manuel.
8. Ne positionnez pas votre unité à proximité de toute source de chaleur.
9. Connectez toujours votre unité sur une alimentation munie de prise de terre utilisant le cordon d'alimentation fourni.
10. Protégez les connecteurs de votre unité et positionnez les cablages pour éviter toutes déconnexions accidentelles.
11. N'utilisez que des fixations approuvées par le fabricant.
12.  Lors de l'utilisation sur pied ou poteau de support, assurez dans le cas de déplacement de l'ensemble enceinte/support de prévenir tout basculement intempestif de celui-ci.
13. Il est conseillé de déconnecter du secteur votre unité en cas d'orage ou de durée prolongée sans utilisation.
14. Seul un technicien agréé par le fabricant est à même de réparer/contrôler votre unité. Celle-ci doit être contrôlée si elle a subi des dommages de manipulation, d'utilisation ou de stockage (humidité,...).
15. Ne déconnectez jamais la prise de terre de votre unité.
16. Si votre unité est destinée à être montée en rack, des supports arrière doivent être utilisés.
17. Note pour les Royaumes-Unis: Si les couleurs de connecteurs du câble d'alimentation ne correspondent pas au guide de la prise secteur, procédez comme suit: a) Le connecteur vert et jaune doit être connecté au terminal noté E, indiquant la prise de terre ou correspondant aux couleurs verte et jaune du guide. b) Le connecteur Bleu doit être connecté au terminal noté N, correspondant à la couleur noire du guide. c) Le connecteur marron doit être connecté au terminal noté L, correspondant à la couleur rouge du guide.
18. Cet équipement électrique ne doit en aucun cas être en contact avec un quelconque liquide et aucun objet contenant un liquide, vase ou autre ne devrait être posé sur celui-ci. 1
9. L'interrupteur (on-off) dans cette unité ne casse pas les deux côtés du primaire principal. L'énergie hasardeuse peut être présente dans le châssis quand l'interrupteur (on-off) est dans la position. Le bouchon principal ou atelage d'appareil est utilisé comme le débrancher l'appareil restera facilement opérable.
20. Une exposition à de hauts niveaux sonores peut conduire à des dommages de l'écoute irréversibles. La susceptibilité au bruit varie considérablement d'un individu à l'autre, mais une large majorité de la population expérimentera une perte de l'écoute après une exposition à une forte puissance sonore pour une durée prolongée. L'organisme de la santé américaine (OSHA) a produit le guide ci-dessous en rapport à la perte occasionnée:

| Durée par Jour (heures) | Niveau sonore moyen (dBA) |
|-------------------------|---------------------------|
| 8 | 90 |
| 6 | 92 |
| 4 | 95 |
| 3 | 97 |
| 2 | 100 |
| 1 1/2 | 102 |
| 1 | 105 |
| 1/2 | 110 |
| 1/4 ou inférieur | 115 |

D'après les études menées par le OSHA, toute exposition au delà des limites décrites ci-dessus entraînera des pertes de l'écoute chez la plupart des sujets. Le port de système de protection (casque, oreillette de filtrage,...) doit être observé lors de l'opération cette unité ou des dommages irréversibles peuvent être occasionnés. Le port de ces systèmes doit être observé par toutes personnes susceptibles d'être exposées à des conditions au delà des limites décrites ci-dessus.

GARDEZ CES INSTRUCTIONS!

WICHTIGE SICHERHEITSHINWEISE

SICHERHEITSHINWEISEACHTUNG: Beim Einsatz von Elektrogeräten müssen u.a. grundlegende Vorsichtsmaßnahmen befolgt werden:

1. Lesen Sie sich diese Anweisungen durch.
2. Bewahren Sie diese Anweisungen auf.
3. Beachten Sie alle Warnungen.
4. Befolgen Sie alle Anweisungen.
5. Setzen Sie dieses Gerät nicht in der Nähe von Wasser ein.
6. Reinigen Sie es nur mit einem trockenen Tuch.
7. Blockieren Sie keine der Lüftungsöffnungen. Führen Sie die Installation gemäß den Anweisungen des Herstellers durch.
8. Installieren Sie das Gerät nicht neben Wärmequellen wie Heizungen, Heizgeräten, Öfen oder anderen Geräten (auch Verstärkern), die Wärme erzeugen.
9. Beeinträchtigen Sie nicht die Sicherheitswirkung des gepolten Steckers bzw. des Erdungssteckers. Ein gepolter Stecker weist zwei Stifte auf, von denen einer breiter ist als der andere. Ein Erdungsstecker weist zwei Stifte und einen dritten Erdungsstift auf. Der breite Stift bzw. der dritte Stift dient Ihrer Sicherheit. Sollte der beiliegende Stecker nicht in Ihre Steckdose passen, wenden Sie sich bitte an einen Elektriker, um die ungeeignete Steckdose austauschen zu lassen.
10. Schützen Sie das Netzkabel, sodass niemand darauf tritt oder es geknickt wird, insbesondere an Steckern oder Buchsen und ihren Austrittsstellen aus dem Gerät.
11. Verwenden Sie nur die vom Hersteller erhältlichen Zubehörgeräte oder Zubehörteile.
12.  Verwenden Sie nur einen Wagen, Stativ, Dreifuß, Träger oder Tisch, der den Angaben des Herstellers entspricht oder zusammen mit dem Gerät verkauft wurde. Wird ein Wagen verwendet, bewegen Sie den Wagen mit dem darauf befindlichen Gerät besonders vorsichtig, damit er nicht umkippt und möglicherweise jemand verletzt wird.
13. Trennen Sie das Gerät während eines Gewitters oder während längerer Zeiträume, in denen es nicht benutzt wird, von der Stromversorgung.
14. Lassen Sie sämtliche Wartungsarbeiten von qualifizierten Kundendiensttechnikern durchführen. Eine Wartung ist erforderlich, wenn das Gerät in irgendeiner Art beschädigt wurde, etwa wenn das Netzkabel oder der Netzstecker beschädigt wurden, Flüssigkeit oder Gegenstände in das Gerät gelangt sind, das Gerät Regen oder Feuchtigkeit ausgesetzt wurde, nicht normal arbeitet oder heruntergefallen ist.
15. Der Erdungsstift darf nie entfernt werden. Auf Wunsch senden wir Ihnen gerne unsere kostenlose Broschüre „Shock Hazard and Grounding“ (Gefahr durch elektrischen Schlag und Erdung) zu. Schließen Sie nur an die Stromversorgung der Art an, die am Gerät neben dem Netzkabel angegeben ist.
16. Wenn dieses Produkt in ein Geräte-Rack eingebaut werden soll, muss eine Versorgung über die Rückseite eingerichtet werden.
17. Hinweis – Nur für Großbritannien: Sollte die Farbe der Drähte in der Netzleitung dieses Geräts nicht mit den Klemmen in Ihrem Stecker übereinstimmen, gehen Sie folgendermaßen vor: a) Der grün-gelbe Draht muss an die mit E (Symbol für Erde) markierte bzw. grüne oder grün-gelbe Klemme angeschlossen werden. b) Der blaue Draht muss an die mit N markierte bzw. schwarze Klemme angeschlossen werden. c) Der braune Draht muss an die mit L markierte bzw. rote Klemme angeschlossen werden.
18. Dieses Gerät darf nicht ungeschützt Wassertropfen und Wasserspritzern ausgesetzt werden und es muss darauf geachtet werden, dass keine mit Flüssigkeiten gefüllte Gegenstände, wie z. B. Blumenvasen, auf dem Gerät abgestellt werden.
19. Der Netzschalter in dieser Einheit bricht beide Seiten von den primären Hauptleitungen nicht. Gefährliche Energie kann anwesend innerhalb des Chassis sein, wenn der Netzschalter im ab Position ist. Die Hauptleitungen stöpseln zu oder Gerätkupplung ist benutzt, während das Vorrichtung abschaltet, das schaltet Vorrichtung wird bleiben sogleich hantierbar ab.
20. Belastung durch extrem hohe Lärmpegel kann zu dauerhaftem Gehörverlust führen. Die Anfälligkeit für durch Lärm bedingten Gehörverlust ist von Mensch zu Mensch verschieden, das Gehör wird jedoch bei jedem in gewissem Maße geschädigt, der über einen bestimmten Zeitraum ausreichend starkem Lärm ausgesetzt ist. Die US-Arbeitsschutzbehörde (Occupational and Health Administration, OSHA) hat die folgenden zulässigen Pegel für Lärmbelastung festgelegt:



| Dauer pro Tag in Stunden | Geräuschpegel dBA, langsame Reaktion |
|--------------------------|--------------------------------------|
| 8 | 90 |
| 6 | 92 |
| 4 | 95 |
| 3 | 97 |
| 2 | 100 |
| 1 1/2 | 102 |
| 1 | 105 |
| 1/2 | 110 |
| 1/4 oder weniger | 115 |

Laut OSHA kann jede Belastung über den obenstehenden zulässigen Grenzwerten zu einem gewissen Gehörverlust führen. Sollte die Belastung die obenstehenden Grenzwerte übersteigen, müssen beim Betrieb dieses Verstärkungssystems Ohrstöpsel oder Schutzhörgeräte im Gehörgang oder über den Ohren getragen werden, um einen dauerhaften Gehörverlust zu verhindern. Um sich vor einer möglicherweise gefährlichen Belastung durch hohe Schalldruckpegel zu schützen, wird allen Personen empfohlen, die mit Geräten arbeiten, die wie dieses Verstärkungssystem hohe Schalldruckpegel erzeugen können, beim Betrieb dieses Geräts einen Gehörschutz zu tragen.

BEWAHREN SIE DIESE SICHERHEITSHINWEISE AUF!

TÄRKEÄT TURVALLISUUSOHJEET

VAARA: Käytettäessä sähkölaitteita tulee aina huomioida mm. seuraavat turvallisuusohjeet:

1. Lue nämä ohjeet.
2. Säilytä nämä ohjeet.
3. Huomioi kaikki varoitukset.
4. Noudata kaikkia ohjeita.
5. Älä käytä laitetta veden lähellä.
6. Puhdista vain kuivalla kankaalla.
7. Älä tuki mitään tuuletusaukkoja. Asenna valmistajan ohjeiden mukaisesti.
8. Älä asenna lämpölähteiden, kuten pattereiden, liesien tai muiden lämpöä tuottavien laitteiden (kuten vahvistinten) lähelle.
9. Älä poista polarisoidun tai maadoitustyyppisen tulpan suojausta. Polaroidun tulpan toinen napa on leveämpi kuin toinen. Maadoitustulpassa on kaksi napaa ja kolmas maadoitusnapa. Leveä napa ja maadoitusnapa on tarkoitettu turvaamaan laitteen käyttöä. Jos mukana toimitettu tulppa ei sovi pistorasiaan, kutsu sähkömies vaihtamaan pistorasia, sillä se on vanhentunut.
10. Suojaa virtajohtoa päälle kävelemiseltä ja nipistykseltä, erityisesti pistotulppien, pistorasioiden sekä laitteen ulosvientien kohdalla.
11. Käytä vain valmistajan toimittamia lisälaitteita.
12.  Käytä vain valmistajan määrittämän tai laitteen mukana myydyn vaunun, jalustan, kolmijalan, kiinnikkeen tai pöydän kanssa. Käytettäessä vaunua liikuta vaunun ja laitteen yhdistelmää varovasti, jotta vältetään loukkaantumiset kaatumisesta johtuen.
13. Irrota laite sähköverkosta ukkosmyrskyjen aikana tai jos laitetta ei käytetä pitkään aikaan.
14. Huoltaminen tulee jättää pätevän huoltohenkilöstön tehtäväksi. Huoltoa tarvitaan, kun laite on jollakin tavoin vioittunut, esim. virtalähteen johto tai pistoke on vioittunut, laitteen sisään on joutunut nestettä tai esineitä, laite on altistettu sateelle tai kosteudelle, laite ei toimi normaalisti tai se on pudonnut.
15. Älä koskaan katkaise maadoitustastaa. Ottamalla meihin yhteyttä saat kirjasen "Sähköiskuvaara ja maadoitus". Kytke vain virtalähteeseen, joka vastaa laitteen virtajohdon viereen merkittyä tyyppiä.
16. Jos laite kiinnitetään laiteräkkiin, tulee se tukea takaosastaan.
17. Note for UK only: If the colors of the wires in the mains lead of this unit do not correspond with the terminals in your plug, proceed as follows:
 - a) The wire that is colored green and yellow must be connected to the terminal that is marked by the letter E, the earth symbol, colored green or colored green and yellow.
 - b) The wire that is colored blue must be connected to the terminal that is marked with the letter N or the color black.
 - c) The wire that is colored brown must be connected to the terminal that is marked with the letter L or the color red.
18. Tätä sähkölaitetta ei tule altistaa nestetipoille tai roiskeille, eikä laitteen päälle saa asettaa nestettä sisältäviä esineitä, kuten maljakoita.
19. Laitteen virtakytkin ei katkaise ensiövirran molempia puolia. Laitteen sisällä voi olla vaarallinen jännite, kun virtakytkin on pois-asennossa. Virtajohto toimii pääkytkimenä, ja sen pitää olla aina käytettävissä.
20. Altistus erittäin korkeille äänitasoille voi aiheuttaa pysyvän kuulovaurion. Henkilöiden alttius melun aiheuttamille kuulovaurioille vaihtelee, mutta lähes kaikkien kuulo vaurioituu altistuttaessa riittävän kovalle melulle riittävän kauan. Yhdysvaltain hallituksen työturvallisuus- ja terveyshallinto (OSHA) on määrittänyt seuraavat hyväksyttävät melutasoaltistukset:



| Kesto päivää kohti tunteina | Äänitaso dBA, hidas vaste |
|-----------------------------|---------------------------|
| 8 | 90 |
| 6 | 92 |
| 4 | 95 |
| 3 | 97 |
| 2 | 100 |
| 1 1/2 | 102 |
| 1 | 105 |
| 1/2 | 110 |
| 1/4 tai alle | 115 |

OSHA:n mukaan altistus yo. tasoja korkeammalle määrälle voi aiheuttaa osittaisen kuulon menetyksen. Käytettäessä vahvistinjärjestelmää tulee kuulovaurioiden estämiseksi käyttää korvatulppia tai kuulosuojaimia, mikäli altistus ylittää yllä asetetut rajat. Jotta vältetään mahdollisesti vaarallinen altistus korkeille äänenpaineen tasolle, suositellaan, että kaikki korkeaa äänenpainetta tuottavien laitteiden, kuten tämän vahvistimen, lähistöllä olevat henkilöt suojaavat kuulonsa, kun laite on käytössä.

SÄILYTÄ NÄMÄ OHJEET!

VIKTIGA SÄKERHETSINSTRUKTIONER

VARNING: När du använder elektriska produkter ska grundläggande försiktighetsåtgärder iakttas, inklusive följande:

1. Läs dessa instruktioner.
2. Behåll dessa instruktioner.
3. Iakttag alla varningar.
4. Följ alla instruktioner.
5. Använd inte apparaten i närheten av vatten.
6. Rengör endast med en torr trasa.
7. Blockera inte ventilationsöppningarna. Installera i enlighet med tillverkarens instruktioner.
8. Installera inte i närheten av värmekällor som radiatorer, varmluftsventiler, spisar eller andra apparater (inklusive förstärkare) som ger ifrån sig värme.
9. Motverka inte säkerhetsfunktionen hos en jordad stickkontakt. En jordad stickkontakt har två stift och metallbleck på sidorna. Metallblecket finns där för din säkerhet. Kontakta en elektriker för utbyte av det föråldrade vägguttaget om den medföljande stickkontakten inte passar i ditt vägguttag.
10. Skydda strömsladden från att klivas på eller klämmas, särskilt vid kontakten, grenuttag och platsen där den lämnar apparaten.
11. Använd enbart tillsatser/tillbehör som tillhandahålls av tillverkaren.
12.  Använd endast med en kärra, ställ, trefot, fäste eller bord i enlighet med tillverkarens specifikationer, eller som säljs tillsammans med apparaten. Var försiktig när du använder en kärra så att inga personskador uppstår på grund av att kombinationen kärra-apparat välter när den flyttas.
13. Koppla ur apparaten vid åskväder eller när den inte används under en längre tid.
14. Låt kvalificerad servicepersonal sköta all service. Service krävs om apparaten har skadats på något vis, till exempel om strömsladden eller stickkontakten har skadats, vätska har spillts eller föremål har fallit ner i apparaten, apparaten har utsatts för regn eller fukt, inte fungerar normalt eller har tappats.
15. Anslut aldrig till ojordade uttag. Skriv till oss för vårt gratishäfte "Stötrisk och jordning". Anslut endast till en strömkälla av samma typ som enhetens märkning anger (bredvid strömsladden).
16. Om produkten ska monteras i ett utrustningsrack bör bakre stöd användas.
17. Note for UK only: If the colors of the wires in the mains lead of this unit do not correspond with the terminals in your plug, proceed as follows:
 - a) The wire that is colored green and yellow must be connected to the terminal that is marked by the letter E, the earth symbol, colored green or colored green and yellow.
 - b) The wire that is colored blue must be connected to the terminal that is marked with the letter N or the color black.
 - c) The wire that is colored brown must be connected to the terminal that is marked with the letter L or the color red.
18. Denna elektriska apparat bör inte utsättas för dropp eller stänk och försiktighet bör iakttas så att inte föremål som innehåller vätskor, såsom vaser, placeras ovanpå apparaten.
19. Enhetens strömbrytare bryter inte båda sidor av strömkretsen. Farlig energi kan förekomma inuti höljet när strömbrytaren är i av-läget. Stickkontakten eller apparatkontakten fungerar som bortkopplingsenhet, bortkopplingsenheten ska hållas lättillgänglig.
20. Extremt höga ljudnivåer kan orsaka permanent hörselskada. Olika personer skiljer sig åt i benägenhet att få hörselskador av ljud, men i princip alla får hörselskador om de utsätts för tillräckligt höga ljud under tillräcklig tid. Den amerikanska regeringens arbets- och hälsoförvaltning (OSHA) har angivit följande maxnivåer för tillåten exponering för ljud:



| Längd per dag i timmar | Ljudnivå dBA, långsam svarstid |
|------------------------|--------------------------------|
| 8 | 90 |
| 6 | 92 |
| 4 | 95 |
| 3 | 97 |
| 2 | 100 |
| 1 1/2 | 102 |
| 1 | 105 |
| 1/2 | 110 |
| 1/4 eller mindre | 115 |

Enligt OSHA kan exponering utöver ovanstående tillåtna gränser orsaka hörselskador. Öronproppar eller skydd för hörselgången eller över öronen måste bäras när detta förstärkarsystem används för att förebygga permanenta hörselskador, om exponeringen överskrider gränsvärdena enligt ovan. För att skydda mot potentiellt farlig exponering för höga ljudtrycksnivåer rekommenderas det att personer som exponeras för utrustning som kan producera höga ljudtrycksnivåer såsom detta förstärkarsystem skyddas med hörselskydd när enheten är i drift.

SPARA DESSA INSTRUKTIONER!

VIKTIGE SIKKERHETSINSTRUKSJONER

ADVARSEL: Ved bruk av et elektrisk apparat må grunnleggende forsiktighetsregler følges, inklusive de følgende:

1. Les disse instruksjonene.
2. Ta vare på disse instruksjonene.
3. Følg alle advarslene.
4. Følg alle instruksjoner.
5. Ikke bruk apparatet i nærheten av vann.
6. Rengjør bare med en tørr klut.
7. Ikke blokker noen av ventilasjonsåpningene. Installer i henhold til produsentens instruksjoner.
8. Ikke installer i nærheten av en varmekilde som radiatorer, varmekanaler, ovn er eller andre apparater (inklusive forsterkere) som utvikler varme.
9. Ikke reduserer sikkerhetshensiktene med polariserte eller jordede støpsler. Et polarisert støpsel har to blader, der det ene er bredere enn det andre. Et støpsel med jording har to blader og en tredje jordingsplugg. Det brede bladet eller den tredje pluggen er der for å gi deg beskyttelse. Hvis det medfølgende støpslet ikke passer inn i den elektriske kontakten der du bor, kontakt en elektriker for å få støpslet skiftet.
10. Beskytt den elektriske ledningen mot å bli trådt på eller klemt, spesielt ved støpslet, stikkkontakten og punktet der den kommer ut av apparatet.
11.  Bruk bare tilkoblinger/tilbehør som er levert av produsenten.
12. Bruk bare med vogn, stativ, tripod, brakett eller bord spesifisert av produsenten eller solgt sammen med apparatet. Når det benyttes en vogn, vis forsiktighet når vogn/apparat flyttes for å unngå skade som følge av et velt.
13. Trekk ut ledningen til apparatet under tordenvær eller når det skal stå ubrukt over en lengre periode.
14. Overlat servicearbeidet til kvalifisert servicepersonell. Service er påkrevet når apparatet har vært utsatt for skade, som at den elektriske ledningen eller støpslet er skadet, væske er blitt sølt over apparatet eller en gjenstand har falt ned i apparatet, apparatet har vært utsatt for regn eller fuktighet, at det ikke virker normalt eller har falt i gulvet.
15. Bryt aldri av jordingspinnen. Skriv etter gratis hefte "Shock Hazard and Grounding" (Fare for elektrisk støt og jording). Tilkoble bare elektriske anlegg av den typen som er angitt på enheten ved siden av den elektriske ledningen.
16. Hvis dette produktet skal plasseres i en utstyrsreol må det etableres støtte på baksiden.
17. Note for UK only: If the colors of the wires in the mains lead of this unit do not correspond with the terminals in your plug, proceed as follows: a) The wire that is colored green and yellow must be connected to the terminal that is marked by the letter E, the earth symbol, colored green or colored green and yellow. b) The wire that is colored blue must be connected to the terminal that is marked with the letter N or the color black. c) The wire that is colored brown must be connected to the terminal that is marked with the letter L or the color red.
18. Dette elektriske apparatet må ikke utsettes for drypp eller sprut fra væske, og det må utvises forsiktighet slik at det ikke plasseres gjenstander fylt med vann - som en vase - på apparatet.
19. På/av-bryteren på denne enheten bryter ikke begge sider av den primære strømkretsen. Farlig strøm kan finnes på innsiden av chassiset også når På/Av-bryteren er i posisjon Av. Det elektriske støpslet eller utstyrskoblingen brukes som frakoblingsutstyr, frakoblingsutstyret skal være lett å komme til og bruke.
20. Eksponering mot ekstremt høyt støynivå kan føre til permanent tap av hørsel. Det er betydelige individuelle forskjeller hva gjelder den enkeltes ømfintlighet hva gjelder støypåført tap av hørsel, men nesten alle vil tape noe hørsel dersom de utsettes for tilstrekkelig intens støy over en tilstrekkelig lang periode. U.S. Governments Occupational Safety and Health Administration (OSHA) har spesifisert følgende tillatte støynivåeksponeringer:

| Varighet pr. dag i timer | Lydnivå dBA, sakte respons |
|--------------------------|----------------------------|
| 8 | 90 |
| 6 | 92 |
| 4 | 95 |
| 3 | 97 |
| 2 | 100 |
| 1 1/2 | 102 |
| 1 | 105 |
| 1/2 | 110 |
| 1/4 eller mindre | 115 |

I henhold til OSHA vil enhver eksponering ut over de ovenstående tillatte grensene kunne føre til noe tap av hørsel. Ørepropper eller beskyttelse av ørekanalene eller over ørene må anvendes når dette forsterkersystemet brukes for å hindre permanent tap av hørsel dersom eksponeringen overskrider grensene som vises overfor. For å beskytte mot potensielt farlig eksponering til høyt lydtryknivåer anbefales det at alle personer som eksponeres mot utstyr som er i stand til å produsere høye lydtryknivåer som dette forsterkersystemet må beskyttes av hørselsvern mens denne enheten er i bruk.

OPPBEVAR DISSE INSTRUKSJONENE



BELANGRIJKE VEILIGHEIDSINSTRUCTIES

WAARSCHUWING: Bij gebruik van elektrische producten, moeten elementaire voorzorgsmaatregelen altijd worden opgevolgd, waaronder het volgende:

1. Lees deze gebruiksaanwijzing.
2. Bewaar deze gebruiksaanwijzing.
3. Besteed aandacht aan alle waarschuwingen.
4. Volg alle instructies op.
5. Gebruik dit apparaat niet in de buurt van water.
6. Reinig het alleen met een droge doek.
7. Blokkeer geen ventilatieopeningen. Installeer volgens de instructies van de fabrikant.
8. Installeer niet in de buurt van warmtebronnen zoals radiatoren, kachels, ovens of andere apparaten (inclusief versterkers) die warmte produceren.
9. Omzeil nooit de veiligheidsvoorziening van de gepolariseerde of geaarde stekker. Een gepolariseerde stekker heeft twee bladen, waarvan er één breder is dan de andere. Een geaarde stekker heeft twee bladen en een derde aardingspen. Het bredere blad of de derde pen is bedoeld voor uw veiligheid. Mocht de geleverde stekker niet in uw stopcontact passen, raadpleeg dan een elektricien voor het vervangen van het verouderde stopcontact.
10. Bescherm het netsnoer zodat er niet over gelopen kan worden of bekneld kan raken, vooral bij stekkers, stopcontacten en het punt waar ze het apparaat verlaten.
11. Gebruik alleen aansluitstukken/accessoires geleverd door de fabrikant.
12.  Gebruik uitsluitend een wagentje, standaard, statief, beugel of tafel die door de fabrikant wordt aanbevolen of bij het apparaat wordt verkocht. Wanneer u een wagentje gebruikt, wees dan voorzichtig bij het verplaatsen van de combinatie wagen/apparaat en voorkom letsel door omvallen.
13. Haal de stekker van dit apparaat uit het stopcontact tijdens bliksem of wanneer het apparaat gedurende lange perioden niet gebruikt wordt.
14. Laat al het onderhoud uitvoeren door gekwalificeerd onderhoudspersoneel. Onderhoud is nodig wanneer het apparaat op enige wijze beschadigd is, zoals het netsnoer of de stekker is beschadigd, er vloeistof in het apparaat is gemorst of voorwerpen in zijn terechtgekomen, het apparaat aan regen of vocht is blootgesteld, niet normaal werkt, of is gevallen.
15. Breek nooit de aardingspen af. Raadpleeg ons gratis boekje "Schokgevaar en aarding". Sluit alleen op een voedingsspanning aan van het type aangegeven op het apparaat naast het netsnoer.
16. Als dit product in een apparatuurrek gemonteerd moet worden, moet voor achterondersteuning worden verzorgd.
17. Note for UK only: If the colors of the wires in the mains lead of this unit do not correspond with the terminals in your plug, proceed as follows: a) The wire that is colored green and yellow must be connected to the terminal that is marked by the letter E, the earth symbol, colored green or colored green and yellow. b) The wire that is colored blue must be connected to the terminal that is marked with the letter N or the color black. c) The wire that is colored brown must be connected to the terminal that is marked with the letter L or the color red.
18. Dit elektrisch apparaat mag niet aan druipt- of spatwater worden blootgesteld en er moet op gelet worden dat geen voorwerpen gevuld met vloeistoffen, zoals vazen, op het apparaat worden geplaatst.
19. De aan/uit-schakelaar van dit apparaat onderbreekt niet beide contacten van het lichtnet. Gevaarlijke spanning kan binnenin het chassis aanwezig zijn ondanks dat de aan/uit-schakelaar op uit staat. De stekker van het apparaat wordt gebruikt als onderbrekingsmechanisme, het onderbrekingsmechanisme dient eenvoudig bedienbaar te blijven.
20. Blootstelling aan extreem hoge geluidsniveaus kan permanent gehoorverlies veroorzaken. Individuen verschillen in gevoeligheid voor gehoorverlies door lawaai geïnduceerd, maar bijna iedereen zal enig gehoor verliezen indien voor een bepaalde duur aan voldoende intens lawaai blootgesteld. De Occupational Safety and Health Administration (OSHA) van de Amerikaanse regering heeft de volgende blootstellingen aan toelaatbaar lawaainiveau gespecificeerd:



| Duur per dag In uren | Geluidsniveau dBA, trage reactie |
|----------------------|----------------------------------|
| 8 | 90 |
| 6 | 92 |
| 4 | 95 |
| 3 | 97 |
| 2 | 100 |
| 1 1/2 | 102 |
| 1 | 105 |
| 1/2 | 110 |
| 1/4 of minder | 115 |

Volgens OSHA, kan elke blootstelling boven de bovengenoemde toelaatbare grenswaarden tot enige gehoorverlies leiden. Oordoppen of -beschermers in de oorkanalen of over de oren moeten bij het bedienen van dit versterkersysteem worden gedragen om een permanent gehoorverlies te voorkomen, indien blootstelling boven de grenzen zoals hierboven zijn vermeld. Om potentieel gevaarlijke blootstelling aan hoge geluidsdruk te voorkomen, is het raadzaam om alle personen die aan apparatuur worden blootgesteld die in staat is om hoge geluidsdruk te produceren, zoals dit versterkersysteem, met gehoorbeschermers te beschermen wanneer dit apparaat in bedrijf is.

BEWAAR DEZE INSTRUCTIES!

IMPORTANTI NORME DI SICUREZZA:

ATTENZIONE: Durante uso di apparecchiature elettriche vanno osservate alcune precauzioni basilari, tra cui le seguenti:

1. Leggete queste istruzioni.
2. Conservate le istruzioni.
3. Rispettate tutte le avvertenze.
4. Seguite le istruzioni.
5. Non usate questo prodotto vicino all'acqua.
6. Pulite esclusivamente con un panno asciutto.
7. Non ostruite le fessure di ventilazione. Installate il dispositivo seguendo le istruzioni del produttore.
8. Il prodotto va collocato lontano da sorgenti di calore quali radiatori, pompe di calore, stufe o altri dispositivi che generano calore (compresi gli amplificatori).
9. Non eliminate i dispositivi di sicurezza come spine polarizzate o con messa a terra. La spina polarizzata ha due lame, una più grande dell'altra. La spina con messa a terra ha due contatti più un terzo per la terra. Il contatto più largo o terzo polo è indispensabile per la vostra sicurezza. Se la spina fornita non adatta alla vostra presa, mettetevi in contatto con un elettricista per la sostituzione della presa obsoleta.
10. Fate attenzione a non camminare o incastrare il cavo di alimentazione, soprattutto in prossimità della spina o del punto in cui si collega all'apparecchiatura.
11. Usate solo accessori originali forniti dal costruttore.
12.  L'apparato va usato esclusivamente con il supporto indicato dal produttore o venduto con l'apparato. Se intendete adoperare un carrello su ruote, fate attenzione quando spostate apparecchio e supporto per evitare che la loro caduta possa causare danni a cose o persone.
13. Scollegatelo l'apparecchio dalla presa di corrente durante un temporale con fulmini o quando non s'intende usare per un lungo periodo.
14. L'assistenza va eseguita esclusivamente da personale autorizzato. È necessario ricorrere all'assistenza se il dispositivo ha subito danni, per esempio si sono rovinati il cavo di alimentazione o la spina, all'interno è caduto del liquido o un oggetto, il dispositivo è rimasto esposto alla pioggia o all'umidità, non funziona normalmente o è caduto a terra.
15. Non rimuovete lo spinotto della terra. Collegate il dispositivo esclusivamente a una presa di corrente del tipo indicato accanto alla targhetta posta vicino al cavo di alimentazione.
16. Se questo prodotto deve essere montato a rack, è necessario sostenerlo anche nella parte posteriore.
17. Nota per UK: Se i colori dei fili nel cavo di alimentazione per questa unità non corrispondono con i terminali della vostra spina, procedere come segue: a) Il filo di colore verde/giallo deve essere collegato al terminale che marcato con lettera E, o simbolo di terra, o colore verde o verde/giallo. b) Il filo di colore blu deve essere collegato al terminale marcato con la lettera N o di colore Nero. c) Il filo di colore marrone deve essere collegato al terminale marcato con la lettera L o di colore Rosso.
18. Questo apparato elettrico non deve essere esposto a gocce o schizzi, va in ogni caso evitato di appoggiare oggetti contenenti liquidi, come bicchieri, sull'apparecchio.
19. L'interruttore on/off in questa unità non interrompe entrambi i lati della rete di alimentazione. All'interno dell'apparecchio può essere presente elettricità anche con interruttore on/off in posizione off. La spina o il cavo di alimentazione è utilizzato come sezionatore, il dispositivo di sezionamento deve restare sempre operativo.
20. L'esposizione a livelli di volume molto elevati può causare la perdita permanente dell'udito. La predisposizione alla perdita dell'udito causata da livelli elevati di volume varia notevolmente da persona a persona, ma quasi tutti subiscono una perdita di udito almeno parziale se soggetti a volume di livello elevato per un tempo sufficientemente lungo. L'ufficio Lavoro e Salute del governo degli USA (OSHA) ha elaborato la seguente tabella di tolleranza ai rumori:



| Esposizione giornaliera in ore | Livello sonoro dBA, Slow response |
|--------------------------------|-----------------------------------|
| 8 | 90 |
| 6 | 92 |
| 4 | 95 |
| 3 | 97 |
| 2 | 100 |
| 1 1/2 | 102 |
| 1 | 110 |
| 1/4 o minore | 115 |

Secondo l'OSHA, l'esposizione a livelli di volume al di sopra dei limiti stabiliti può causare una perdita almeno parziale dell'udito. Quando si adoperava questo sistema di amplificazione, è necessario indossare auricolari o apposite protezioni per il condotto auditivo, per evitare la perdita permanente dell'udito se l'esposizione supera i limiti sopra riportati. Per evitare di esporvi al rischio di danni derivanti da elevati livelli di pressione sonora, si raccomanda di adoperare delle protezioni per gli orecchi quando si usano attrezzature in grado di produrre elevati livelli sonori, come quest'amplificatore.

CONSERVATE QUESTE ISTRUZIONI!

INSTRUÇÕES IMPORTANTES DE SEGURANÇA

ADVERTÊNCIA: Ao usar eletrodomésticos, precauções básicas devem sempre ser seguidas, incluindo as seguintes:

1. Leia estas instruções.
2. Mantenha estas instruções.
3. Preste atenção a todas as advertências.
4. Siga todas as instruções.
5. Não use este aparelho perto d'água.
6. Limpe somente com um pano seco.
7. Não obstrua nenhuma das aberturas de ventilação. Instale de acordo com as instruções do fabricante.
8. Não instale perto de nenhuma fonte de calor tais como radiadores, registros de calor, fogões ou outros aparelhos (incluindo amplificadores) que produzam calor.
9. Não desafie o propósito de segurança do plugue polarizado ou do tipo aterrado. Um plugue polarizado tem duas lâminas com uma mais larga que a outra. Um plugue do tipo aterrado tem duas lâminas e um terceiro plugue terra. A lâmina larga ou o terceiro pino são fornecidos para sua segurança. Se o plugue disponibilizado não couber em sua tomada, consulte um electricista para troca da tomada obsoleta.
10. Proteja o cabo de energia para não ser pisado ou espremido principalmente em plugues, recipientes e o ponto de onde sai do aparelho.
11. Use apenas conexões/acessórios fornecidos pelo fabricante.
12.  Use apenas um carrinho, banquetas, tripé, suporte, ou mesa especificado pelo fabricante, ou vendido com o aparelho. Quando um carrinho for usado, tome cuidado ao mover a combinação carrinho/aparelho para evitar ferimentos por tombamento.
13. Tire esse aparelho da tomada durante tempestades de raios ou quando for ficar sem usar por longos períodos de tempo.
14. Entregue todos os consertos apenas a pessoal qualificado. O conserto é necessário quando o aparelho tiver sofrido qualquer dano, tais como o cabo de energia ou plugue estiverem danificados, líquidos tenham sido derramados ou objetos tenham caído no aparelho, o aparelho tenha sido submetido à chuva ou umidade, não funcionar normalmente, ou tenha sido deixado cair.
15. Nunca quebre fora o pino terra. Escreva pedindo nosso livreto grátis "Perigos de Choque e Aterramento." Ligue apenas a um suprimento de energia do tipo marcado na unidade adjacente ao fio de fornecimento de energia.
16. Se este produto for ser montado em uma estante para equipamentos, deve ser montado um suporte traseiro.
17. Note for UK only: If the colors of the wires in the mains lead of this unit do not correspond with the terminals in your plug, proceed as follows:
 - a) The wire that is colored green and yellow must be connected to the terminal that is marked by the letter E, the earth symbol, colored green or colored green and yellow.
 - b) The wire that is colored blue must be connected to the terminal that is marked with the letter N or the color black.
 - c) The wire that is colored brown must be connected to the terminal that is marked with the letter L or the color red.
18. Este aparelho elétrico não deve ser exposto a pingos ou respingos e deve ser tomado cuidado para não colocar objetos contendo líquidos, tais como vasos, sobre o aparelho.
19. O comutador liga/desliga nesta unidade não interrompe ambos os lados da rede elétrica primária. Energia perigosa pode estar presente dentro do chassi quando o comutador liga/desliga estiver na posição desligado. O plugue de alimentação ou um dispositivo de união é usado como dispositivo de desligamento, o dispositivo de desligamento deve permanecer pronto para funcionar.
20. Exposição a níveis de barulho extremamente altos podem causar perda permanente de audição. As pessoas variam consideravelmente em susceptibilidade a perda de audição causada por ruídos, mas quase todo mundo vai perder algo da audição se exposto a ruído suficientemente intenso por tempo suficiente. A Administração de Segurança Ocupacional e Saúde americana (OSHA) especificou os seguintes níveis permissíveis de exposição a ruído:



| Duração Por Dia Em Horas | dBA de Nível de Som, Resposta Lenta |
|--------------------------|-------------------------------------|
| 8 | 90 |
| 6 | 92 |
| 4 | 95 |
| 3 | 97 |
| 2 | 100 |
| 1 1/2 | 102 |
| 1 | 105 |
| 1/2 | 110 |
| 1/4 ou menos | 115 |

De acordo com a OSHA, qualquer exposição excedente aos limites permissíveis acima pode resultar em alguma perda de audição. Tampões de ouvido ou protetores sobre os canais do ouvido ou sobre as orelhas precisam ser usados ao operar este sistema de amplificação para poder evitar uma perda permanente de audição, se a exposição for em excesso aos limites acima estabelecidos. Para assegurar contra exposição perigosa potencial a níveis de alta pressão de ruído, é recomendado que todas as pessoas expostas a equipamento capaz de produzir níveis de alta pressão de ruído tais como este sistema de amplificação estejam protegidas por protetores de ouvido enquanto esta unidade estiver em funcionamento.

GUARDE ESSAS INSTRUÇÕES!

安全のための重要事項

警告: 電気製品を使用するときは、次の項目を含め、基本的な注意事項を常にお守りください。

1. 本書の指示内容をお読みください。
2. 本書は保管してください。
3. すべての警告に注意してください。
4. すべての指示に従ってください。
5. 本装置を水の近くで使用しないでください。
6. お手入れには乾いた布をお使いください。
7. 開口部をふさがないでください。メーカーの指示に従って設置してください。
8. ラジエータ、ストーブなど (アンプを含む)、発熱体の近くに設置しないでください。
9. 分極プラグや接地プラグの安全性を損なわないようにしてください。分極プラグの2つのブレードは、一方が他より幅広くなっています。接地式のプラグには2つのブレードと接地プラグがあります。幅広のブレードや接地プラグは安全のために付けられています。所定のプラグがコンセントなどに合わない場合、旧式のコンセントなどの交換について技術者に問い合わせてください。
10. 電源コードを踏んだり挟んだりしないように保護してください。特にプラグ、コンセント、装置から出る部分を保護してください。
11. 備品/付属品はメーカーのものを使用してください。
12.  カート、スタンド、三脚、ブラケット、テーブルなどは、メーカー指定のもの、または装置とともに販売されているものを使用してください。カートを使用するときは、カートと装置を動かしたときに横転などでケガをしないよう注意してください。
13. 落雷の恐れのある嵐のとき、または長期間使用しないときは本装置の電源を外してください。
14. 保守作業はすべて資格のあるサービス担当者に依頼してください。保守作業が必要になるのは、装置が故障した場合、たとえば、電源コードやプラグが破損、装置に液体がかかる。物が落ちる、雨など湿度の影響を受ける、正常に動作しない、落下した場合などです。
15. グランドピン (接地ピン) は決して取り外さないでください。フリーブックレット「感電と接地」を入手してください。装置の電源コードの横に記載されているタイプの電源にのみ接続してください。
16. 本製品をラックに載せる場合は、背面を支持するものがが必要です。
17. Note for UK only: If the colors of the wires in the mains lead of this unit do not correspond with the terminals in your plug, proceed as follows: a) The wire that is colored green and yellow must be connected to the terminal that is marked by the letter E, the earth symbol, colored green or colored green and yellow. b) The wire that is colored blue must be connected to the terminal that is marked with the letter N or the color black. c) The wire that is colored brown must be connected to the terminal that is marked with the letter L or the color red.
18. 電気機器に水がかからないようにしてください。花瓶など液体の入ったものを装置に置かないように注意してください。
19. オン/オフスイッチは、主電源のどちらの側も切断しません。オン/オフスイッチがオフ位置のとき、シャシー内部のエネルギー (高電圧) は危険なレベルにあります。主電源プラグまたは機器のカプラが切断装置になっています。切断装置はすぐに動作し使用できる状態にしておく必要があります。
20. 極めて高い騒音レベルは聴覚を永久に損なう原因になることがあります。騒音による聴覚障害の可能性は人によって異なりますが、十分に高い騒音を十分長い時間浴びた場合には、ほぼすべての人が何らかの障害を被ります。米国労働安全衛生庁 (OSHA) は、許容できるノイズレベル (騒音暴露レベル) を次のように定めています。

CE

| 1日当たりの時間 | サウンドレベルdBA、スローレスポンス |
|----------|---------------------|
| 8 | 90 |
| 6 | 92 |
| 4 | 95 |
| 3 | 97 |
| 2 | 100 |
| 1½ | 102 |
| 1 | 105 |
| ½ | 110 |
| 14 以下 | 115 |

OSHAによると、上記許容限度を超える場合は聴覚障害の原因になります。騒音が上記限度を超える場合は、永久的な聴覚障害を避けるため、このアンプシステムの操作時に、外耳道または耳全体にイヤプラグやプロテクタを装着する必要があります。高音圧レベルによる危険な状態を避けるため、このアンプシステムのような高音圧レベルを出力する機器に触れる人はすべて、本機を使用中はプロテクタにより聴覚を保護することをおすすめします。

本書は保管してください!

重要安全事项

警告：操作电器产品时，请务必遵守基本安全注意事项，包括：

1. 阅读说明书。
2. 妥善保管说明书。
3. 注意所有安全警告。
4. 按照要求和指示操作。
5. 请勿在靠近水（或其它液体）的地方使用本机。
6. 本机只能用于干燥布料擦拭。
7. 请勿遮盖任何通散热口。确实依照本说明书安装本机。
8. 请勿将本机安装在任何热源附近，例如电暖器、蓄热器件、火炉或其他发热电器（包括功率放大器）。
9. 请勿破坏两脚型插头或接地型插头的安全装置。两脚型插头有两个不同宽度的插头片，一个窄，另一个宽一点。接地型插头有两个相同的插头片和一个接地插脚。两脚型插头中宽的插头片和接地型插头接地插脚起着保障安全的作用。如果所附带的插头规格与您的插座不匹配，请让电工更换插座以保证安全。
10. 请勿踩踏或挤压电源线，尤其是插头、插座、设备电源输入接口或者电源线和机身连接处。
11. 本机只可以使用制造商指定的零件 / 配件。
12.  本机只可以使用与本机搭售或由制造商指定的机柜、支架、三角架、托架或桌子。使用机柜时，请小心移动已安装设备的机柜，以避免机会推翻造成身体伤害。
13. 在雷雨天气或长期不使用的情况下，请拔掉电源插头。
14. 所有检查与维修都必须由指定的专业维修人员进行。如本机的任何形式的损伤都须检修，例如电源线或插头受损，有液体或物体落入机身内，曾暴露于雨天或潮湿的地方，不能正常运作，或曾掉落后损坏等。
15. 不得拔出接地插脚。请写信索取免费手册《Shock Hazard and Grounding》。使用前，请仔细检查确认所使用的电源电压是否匹配设备上标注的额定电压。
16. 如果本机装在机柜中，其后部也应给予相应的支撑固定。
17. **Note for UK only:** If the colors of the wires in the mains lead of this unit do not correspond with the terminals in your plug, proceed as follows:
 - a) The wire that is colored green and yellow must be connected to the terminal that is marked by the letter E, the earth symbol, colored green or colored green and yellow.
 - b) The wire that is colored blue must be connected to the terminal that is marked with the letter N or the color black.
 - c) The wire that is colored brown must be connected to the terminal that is marked with the letter L or the color red.
18. 本机不得暴露于滴水或溅水中。请勿将诸如花瓶等装有液体的物体放置于本机上。
19. 本机电源开关不能同时断开两端的电源，完全切断外部电源。因此当开关位于“OFF”位置时，本机外壳仍有可能带有触电的危险。电源插头或耦合器能够与设备或者电源容易分开，保证电源的完全切断，从而保证安全。
20. 声压级较高的噪音容易造成听力的永久性损失。因噪声而造成的听力损失程度，个体间的差异较大，但几乎每个人在声压级较高的噪音环境里一定时间，都会有不同程度的听力损失。美国政府职业安全与健康管理局（OSHA）就此规定了下列容许噪声级：

| 每天持续小时数 | 声压级 (dBA) 慢反应 |
|---------|-----------------|
| 8 | 90 |
| 6 | 92 |
| 4 | 95 |
| 3 | 97 |
| 2 | 100 |
| 1½ | 102 |
| 1 | 105 |
| ½ | 110 |
| ¼ 或更少 | 115 |

据 OSHA, 任何超出以上所允许的范围，都会造成部分听力的损失。使用本功放系统时，必须佩戴如耳塞等保护耳朵的器件，防止长时间处于上述限制级以上的环境而引起永久性听力受损。本机运行时，如果超过上述所规定的最大限制，为了抵御较高的声压对于听受损所造成的潜在危险，建议使用诸如功放系统等引起高声压级噪声的所有人均佩戴保护耳朵的器件。

请妥善保管本说明书！



중요 안전 지침

경고: 전기 제품 사용 시 다음 사항을 포함해 기본적인 주의 사항을 항상 따라야 합니다.

1. 이 지침을 읽어 주십시오.
2. 이 지침을 준수하여 주십시오.
3. 모든 경고 사항에 주의해 주십시오.
4. 모든 지침을 따라 주십시오.
5. 물기가 있는 근처에서 이 기기를 사용하지 마십시오.
6. 마른 헝겊으로만 청소해 주십시오.
7. 통풍구를 막지 마십시오. 제조업체의 지침에 따라 설치해 주십시오.
8. 라디에이터, 가열기, 난로 또는 열을 발산하는 기타 기기(앰프 포함) 근처에 설치하지 마십시오.
9. 극성 플러그나 접지형 플러그의 안전 용도를 무시하지 마십시오. 극성 플러그는 한쪽 날이 다른 쪽보다 더 넓습니다. 접지형 플러그에는 2개의 날과 1개의 접지 플러그가 있습니다. 넓은 날 또는 1개의 접지 플러그는 안전을 위해 제공됩니다. 제공된 플러그가 사용자의 콘센트에 맞지 않으면 구식 콘센트의 교체에 대해 전기 기술자에게 문의하십시오.
10. 전원 코드 특히, 플러그, 소켓 및 기기에서 나오는 지점이 밟히거나 잡히지 않도록 보호하십시오.
11. 제조업체에서 제공하는 부착 장치/액세서리만을 사용하십시오.
12.  제조업체에서 지정하거나 기기와 함께 판매되는 카트, 스탠드, 삼각대, 브래킷 또는 테이블만을 사용하십시오. 카트 사용 시 카트/기기 결합물을 움직일 때 전복으로 인해 부상을 입지 않도록 주의해 주십시오.
13. 번개와 폭풍이 올 때 그리고 장기간 사용하지 않을 때는 이 기기의 플러그를 뽑아 놓으십시오.
14. 자격을 갖춘 서비스 요원에게 모든 서비스를 의뢰하십시오. 전원 공급 코드 또는 플러그가 손상되거나 액체를 었지르거나 기기 안에 이물질이 떨어뜨리거나 비 또는 습기에 기기를 노출하거나 정상적으로 작동하지 않거나 기기를 떨어뜨린 경우와 같이 기기가 손상된 경우에는 서비스를 받아야 합니다.
15. 접지 핀을 제거하지 마십시오. 당사의 무료 소책자인 “감전 위험 및 접지”을 우편으로 주문해 주십시오. 전원 공급 코드의 기기에 표시된 유형의 전원 공급 장치만 연결해 주십시오.
16. 이 제품을 장비 랙에 장착할 경우에는 후면 지지대를 설비해야 합니다.
17. Note for UK only: If the colors of the wires in the mains lead of this unit do not correspond with the terminals in your plug, proceed as follows: a) The wire that is colored green and yellow must be connected to the terminal that is marked by the letter E, the earth symbol, colored green or colored green and yellow. b) The wire that is colored blue must be connected to the terminal that is marked with the letter N or the color black. c) The wire that is colored brown must be connected to the terminal that is marked with the letter L or the color red.
18. 전기 기기가 비나 물방울에 노출되지 않도록 주의하고 꽃병과 같이 용액이 들어 있는 물체를 기기 위에 놓지 않도록 주의해 주십시오.
19. 본 기기의 ON/OFF 스위치는 양쪽의 주 기기 전원을 차단하지 않습니다. ON/OFF 스위치가 OFF 위치에 있더라도 새시 내부에 위험한 전기가 흐를 수 있습니다. 기본 플러그 또는 기기 커플러는 분리 장치로 사용됩니다. 분리 장치는 바로 사용 가능한 상태로 두어야 합니다.
20. 매우 높은 소음에 노출되면 영구적으로 청각이 손상될 수 있습니다. 소음으로 인한 청각 손상 가능성은 개인별로 매우 다르지만 장시간 매우 강한 소음에 노출되면 거의 모든 사람들에게 어느 정도의 청각 손상이 발생합니다. 미국 정부의 OSHA(작업 안전 및 건강 관리국)은 다음과 같이 용인 가능한 소음 노출을 규정하고 있습니다.

| 일별 지속 시간 | 소음 수준 dBA, 지속 반응 |
|----------|------------------|
| 8 | 90 |
| 6 | 92 |
| 4 | 95 |
| 3 | 97 |
| 2 | 100 |
| 1½ | 102 |
| 1 | 105 |
| ½ | 110 |
| ¼ 이하 | 115 |

OSHA에 따르면 용인 가능한 위 제한 수치를 초과하여 노출된 경우 일부 청각이 손상될 수 있습니다. 위에 명시된 제한치를 초과하여 노출되는 경우 영구적인 청각 손상을 예방하려면 이 앰프 시스템 사용 시 귀마개 또는 귀 전체를 덮는 보호구를 착용해야 합니다. 잠재적으로 위험한 높은 음압에 노출되지 않도록 하려면 이 앰프 시스템과 같이 높은 음압을 생성할 수 있는 장비에 노출되는 모든 사람이 기기가 작동하는 동안 청각 보호구를 착용하는 것이 좋습니다.

이 지침을 잘 보관해 주십시오



تعليمات الأمان المهمة

تحذير: عند استخدام المنتجات الكهربائية، يجب اتباع الاحتياطات الأساسية دائماً، والتي تشمل التالي:

CE

1. قراءة هذه التعليمات.
2. الحفاظ على هذه التعليمات.
3. الانتباه لجميع التحذيرات.
4. اتباع هذه التعليمات.
5. عدم استخدام هذا الجهاز على مقربة من الماء.
6. ينظف فقط بقطعة قماش جافة.
7. لا تقم بسد أي فتحات تهوية. يتم التنبيه وفقاً لتعليمات المصنع.
8. لا تضع الجهاز بالقرب من أي مصادر حرارة مثل المبردات، والمدفآت، أو المواقد أو أي أجهزة أخرى (بما فيها مكبرات الصوت) التي يصدر عنها حرارة.
9. لا تتسبب في فشل الغرض من أمان قابس الكهرباء القطبي أو من النوع الأرضي. القابس القطبي به سنان أحدهما أعرض من الثاني. القابس من النوع الأرضي به سنان وقابس أرضي ثالث. القابس مزود بسن عريضة أو يتم توفير السن الثالث من أجل سلامتك. إذا لم يناسب القابس الثالث مقبس الحائط الخاص بك، استشر فني كهرباء لاستبدال المقبس القديم.
10. قم بحماية كبل الكهرباء من المشي عليه أو ضغطه، خاصة في القوابس، والمقابس الملائمة، وموضع خروجها من الجهاز.
11. استخدم المرفقات / الملحقات المقدمة من المصنع فقط.
12. استخدمه فقط مع الحامل، والمنضدة، والمحمل، والمسند، أو الطاولة التي حددها المصنع، أو التي تباع مع الجهاز. عند استخدام العربية، خذ حذرك عند تحريك العربية / مجموعة الجهاز لتجنب إصابتك عند الانقلاب.
13. انزع قابس الجهاز أثناء عواصف البرق أو عند عدم استخدامه لفترات طويلة.
14. ارجع في جميع أعمال الصيانة للموظفين المؤهلين. يجب إجراء الصيانة عند تعرض الجهاز للتلف بأي طريقة، مثل تلف كبل مزود الكهرباء أو القابس، أو عند سقوط سائل أو أشياء على الجهاز، أو عند تعرض الجهاز للمطر أو للرطوبة، أو إذا لم يعمل بصورة طبيعية، أو في حالة سقوطه على الأرض.
15. لا تقم أبداً بقطع الموصل الأرضي. راسلنا للحصول على كتيب "خطر الإصابة بالصواعق والأطراف الكهربائية الأرضية" المجاني الخاص بنا. وصل الجهاز فقط بمزود كهرباء من النوع المحدد على الوحدة المجاورة لكبل مزود الطاقة.
16. يجب توفير الدعم الخلفي عند تركيب الجهاز على رف معدات.
17. ملاحظة للمملكة المتحدة فقط: إذا كانت ألوان الأسلاك في الأطراف الرئيسية لهذه الوحدة لا تتوافق مع العلامات الملونة المحددة للأطراف في المقبس الخاص بك، اتبع ما يلي:
 - (أ) يجب توصيل السلك الملون بالأخضر والأصفر بالطرف المميز بالحرف E، أو رمز الأرضي أو الملون بالأخضر أو الأصفر والأصفر.
 - (ب) يجب توصيل السلك الملون باللون الأزرق بالطرف المميز بالحرف N، أو ذو اللون الأسود.
 - (ج) يجب توصيل السلك الملون بالبنّي بالطرف المميز بالحرف L، أو ذو اللون الأحمر.
18. لا يجب تعريض هذا الجهاز الكهربائي لتتقيط أو رش السوائل، كما يجب العناية به بعدم وضع الأشياء التي تحتوي على سوائل، مثل الزهريات، فوق الجهاز.
19. لا يعطل مفتاح التشغيل/الإيقاف بهذه الوحدة جانبي الأطراف الرئيسية الأولية. قد توجد شحنات كهربائية خطيرة داخل هيكل الجهاز عندما يكون مفتاح التشغيل/الإيقاف في وضع الإيقاف. يتم استخدام قابس الأطراف الرئيسية أو وصلة الجهاز كجهاز قطع الاتصال، الذي يجب أن يظل قابل للتشغيل.
20. قد يسبب التعرض لمستويات ضوضاء عالية جداً إلى فقدان سمع دائم. يختلف الأشخاص في مدى حساسيتهم للضوضاء التي تؤدي لفقدان السمع لحد بعيد، لكن تقريباً قد يفقد الشخص بعض من سمعه إذا تعرض لقدر كافي من الضوضاء الشديدة وذلك لوقت كافي. وقد حددت إدارة الصحة والأمان المهني بالحكومة الأمريكية مستوى التعرض المسموح به للضوضاء:

| المدة يوميا بالساعات | مستوي الصوت بالديسيبل، الاستجابة التدريجية |
|----------------------|--|
| 8 | 90 |
| 6 | 92 |
| 4 | 95 |
| 3 | 97 |
| 2 | 100 |
| 2/1 | 102 |
| 1 | 105 |
| 2/1 | 110 |
| 4/1 أو أقل | 115 |

وفقاً لإدارة الصحة والأمان المهني، فإن أي تعرض أعلى من الحدود المسموح بها يمكن أن يؤدي إلى فقدان جزئي للسمع. يجب ارتداء سدادات الأذن أو واقبات قنوات الأذن أو فوق الأذن عند تشغيل أنظمة تكبير الصوت وذلك لمنع فقدان السمع الدائم، إذا كان التعرض يزيد على الحدود التي تم عرضها في النقطة الرابعة أعلاه. للضمان من التعرض الخطر المحتمل لمستويات ضغط صوتي عالية، ينصح جميع الأشخاص المعرضين لمعدات قادرة على إصدار مستويات ضغط صوتي عالية مثل أنظمة مكبرات الصوت أن يستخدموا واقبات الأذن لحمايتهم أثناء التشغيل.

احفظ هذه التعليمات!

 Logo referenced in Directive 2002/96/EC Annex IV (OJ(L)37/38, 13.02.03 and defined in EN 50419: 2005

The bar is the symbol for marking of new waste and is applied only to equipment manufactured after 13 August 2005

Correct Disposal of this product. This marking indicates that this product should not be disposed with other household wastes throughout the EU. To prevent possible harm to the environment or human health from uncontrolled waste disposal, recycle it responsibly to promote the sustainable reuse of material resources. To return your used device, please use the return and collection systems, or contact the retailer where the product was purchased. They can take this product for environmental safe recycling.

 Logo de referencia en la Directiva 2002/96/CE Anexo IV (DO (L) 37/38, 13/02/03 y definido en la norma EN 50419: 2005

El bar es el símbolo de marcado de los nuevos residuos y se aplica sólo a los equipos fabricados después del 13 de agosto 2005

Eliminación correcta de este producto. Esta marca indica que este producto no debe eliminarse junto con otros residuos que se encuentran en toda la UE. Para evitar posibles daños al medio ambiente o a la salud humana eliminación incontrolada de residuos, su reciclaje de forma responsable para promover la reutilización sostenible de recursos materiales. Para devolver el dispositivo utilizado, por favor use el regreso y los sistemas de recogida, o póngase en contacto con el establecimiento donde se adquirió el producto. Se puede tomar este producto para el reciclaje seguro ambiental.

 Logo référencé dans la directive 2002/96/CE Annexe IV (JO (L) 37/38, 13/02/03 et défini dans la norme EN 50419: 2005

Le bar est le symbole pour le marquage de nouveaux déchets et il est appliqué uniquement aux équipements fabriqués après le 13 août 2005

Élimination correcte de ce produit. Ce marquage indique que ce produit ne doit pas être jetés avec les autres déchets de prise de maison dans toute l'UE. Pour prévenir les dommages possibles pour l'environnement ou la santé humaine élimination incontrôlée des déchets, le recycler de façon responsable pour promouvoir la réutilisation durable des ressources matérielles. Pour revenir sur votre appareil utilisé, s'il vous plaît utiliser les systèmes de retour et de collecte, ou contactez le revendeur où le produit a été acheté. Ils peuvent prendre ce produit pour un recyclage sûr l'environnement.

 Logo der Richtlinie 2002/96/EG Anhang IV (ABl. (L) 37/38, 13.02.03 verwiesen und definiert in EN 50419: 2005

Die Bar ist das Symbol für die Markierung von neuen Abfall und ist nur für Geräte, die nach dem 13. August 2005 hergestellt angewendet

Korrekte Entsorgung dieses Produkts. Diese Markierung zeigt an, dass dieses Produkt nicht mit anderen Haus halten Abfälle in der gesamten EU entsorgt werden. Um mögliche Schäden für die Umwelt oder die menschliche Gesundheit nicht durch unkontrollierte Abfallentsorgung, Recycling es um die nachhaltige Wiederverwertung von stofflichen Ressourcen zu fördern. Für die Rückgabe Ihres Gerätes verwenden Sie bitte das Rückgabe-und Sammelsysteme, oder kontaktieren Sie den Händler, bei dem die Ware gekauft wurde. Sie können dieses Produkt für die Umwelt recyceln können.

 Logo viitataan direktiivin 2002/96/EY liitteeseen IV (EUVL (L) 37/38, 13.02.03 ja määritelty EN 50419: 2005

Baari on symboli merkintä uutta jätettä ja käytetään vain laitteita valmistetaan 13. elokuuta 2005 jälkeen

Hävittäminen tästä tuotteesta. Tämä merkintä tarkoittaa, että tuotetta ei tule hävittää muun talo pitää jätteitä kaikkialla EU: ssa. Ehkäistä mahdollista haittaa ympäristölle tai ihmisten terveydelle haitat, kierrätettävä asianmukaisesti edistää kestävä materiaalien uudelleenkäyttöä. Palauttaaksesi käytetty laite, käytä keräys-tai palautuspisteeseen, tai ota yhteyttä jälleenmyyjään, jolta tuote on ostettu. He voivat käyttää tätä tuotetta ympäristön turvallinen kierrätys.

 Logo refereras i direktiv 2002/96/EG bilaga IV (EGT (L) 37/38, 13.02.03 och som definieras i EN 50419: 2005

Baren är symbolen för märkning av nytt avfall och är endast tillämpas på utrustning som tillverkats efter 13 augusti 2005

orrekt avfallshandtering av denna produkt. Denna märkning anger att produkten inte ska kastas med annat avfall hus håll i hela EU. För att förhindra eventuell skada på miljön eller människors hälsa på grund av okontrollerad avfallshandtering, återvinning ansvarsfullt sätt som främjar en hållbar återanvändning av materiella resurser. För att återgå din begagnade enhet, använd retur-och insamlingssystem, eller kontakta återförsäljaren där produkten köptes. De kan ta detta läkemedel för miljö-och återvinning.

 Logo fa riferimento alla direttiva 2002/96/CE, allegato IV (GU (L) 37 / 38, 13.02.03 e definito in EN 50419: 2005

Il bar è il simbolo per la marcatura di nuovi rifiuti e si applica solo alle apparecchiature fabbricate dopo il 13 agosto 2005

Lo smaltimento corretto di questo prodotto. Questo marchio indica che il prodotto non deve essere smaltito con altri rifiuti casa tenere tutta l'UE. Per evitare eventuali danni all'ambiente o alla salute umana smaltimento dei rifiuti, riciclare è responsabile per favorire il riutilizzo sostenibile delle risorse materiali. Per restituire il dispositivo utilizzato, si prega di utilizzare il servizio di raccolta e, o contattare il rivenditore presso il quale è stato acquistato il prodotto. Possono prendere questo prodotto per l'ambiente riciclaggio sicuro.

FCC Compliancy Statement

This device complies with Part 15 of the FCC rules. Operation is subject to the following two conditions: (1) this device may not cause harmful interference, and (2) this device must accept any interference received, that may cause undesired operation.

Warning: Changes or modifications to the equipment not approved by Peavey Electronics Corp. can void the user's authority to use the equipment.

Note - This equipment has been tested and found to comply with the limits for a Class B digital device, pursuant to Part 15 of the FCC Rules. These limits are designed to provide reasonable protection against harmful interference in a residential installation. This equipment generates, uses and can radiate radio frequency energy and, if not installed and used in accordance with the instructions, may cause harmful interference to radio communications. However, there is no guarantee that interference will not occur in a particular installation. If this equipment does cause harmful interference to radio or television reception, which can be determined by turning the equipment off and on, the user is encouraged to try and correct the interference by one or more of the following measures.

- Reorient or relocate the receiving antenna.
- Increase the separation between the equipment and receiver.
- Connect the equipment into an outlet on a circuit different from that to which the receiver is connected.
- Consult the dealer or an experienced radio/TV technician for help.

Responsible Party:

Peavey Electronics Corporation • 5022 Hartley Peavey Drive • Meridian, MS • 39305
(601) 483-5365 • FAX (601) 486-1278 • www.peavey.com • 80305780 • ©2011



PV® 5300 Powered Mixer

Congratulations on the purchase of your new PV powered mixer from Peavey®. The Peavey PV 5300 is an all-in-one powered mixer, providing up to four combination XLR and 1/4" inputs using premium Peavey mic preamps, and 200 watts of peak power for crystal clear audio reproduction. The Peavey PV 5300 uses exclusive and patented features to accurately help improve tone and clarity of vocals. Our patented and revolutionary FLS® Feedback Locating System quickly and easily identifies and removes feedback. Footswitchable, built-in reverb complements the already feature-packed unit. Connect almost anything to this versatile mixer via the onboard 1/4", RCA and 1/8" mini jacks.

Before you begin using your powered mixer, it is very important to ensure that the product has the proper AC voltage supplied. You can find the proper voltage for your amp printed next to the IEC line (power) cord on the rear panel of the unit.

Features:

- **FLS® Feedback Locating System**
- **On-board digital reverb**
- **Combination XLR and 1/4" input jack**
- **5-band graphic EQ with FLS®**
- **Master mute for channels 1-4**
- **Footswitchable effects defeat**
- **RCA, 1/8" media input**
- **Dual power amp section**
- **RCA record outputs**
- **LED meter bridge**
- **Power amp sub-sonic filtering**

VENTILATION: For proper ventilation, allow 6" (15.5 cm) clearance on all sides.

Mic/Line Input

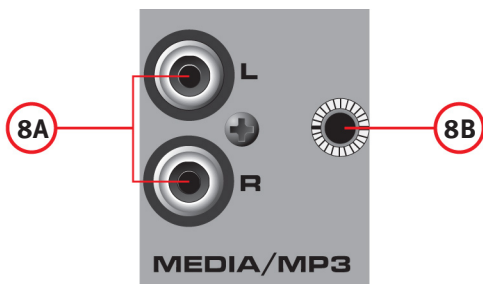
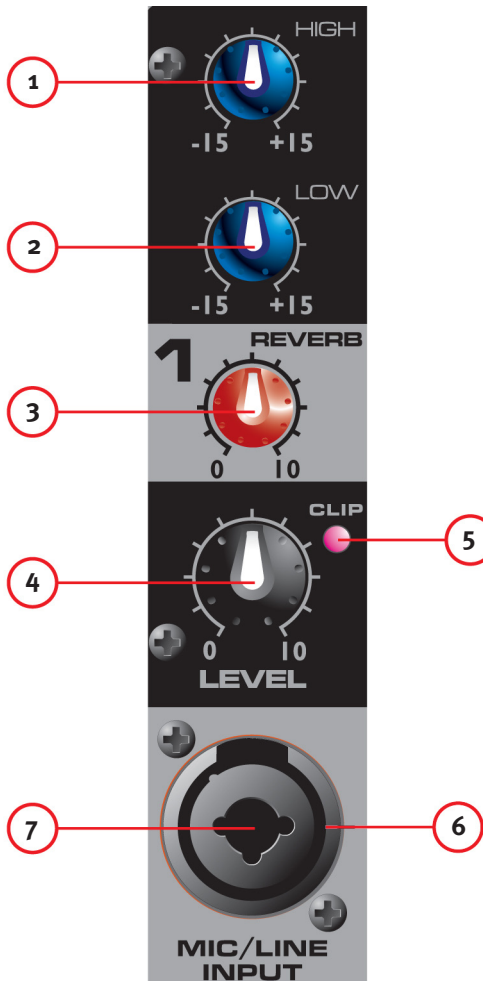

(1) HIGH (TREBLE) TONE CONTROL

An active tone control (shelving type: ± 15 dB) that varies the level of the high frequency range.

(2) LOW (BASS) TONE CONTROL

An active tone control (shelving type: ± 15 dB) that varies the level of the low frequency range.

Caution: Excessive low frequency boost causes greater power consumption and increases the possibility of speaker damage.

(3) REVERB CONTROL

This is used as a send control to the effects bus. It controls the amount of reverberation added to the input signals.

(4) LEVEL CONTROL

The level control for each channel sends the signal to the master mix bus. Typical operation is between 4 and 8 (dependent upon the input devices) but should be lower than the master level. Please remember that this acts like a preamp, so if you are using a device that has a volume output control (i.e., a tape or CD player) you will need to match the levels by adjusting the level controls on each unit.

(5) CLIP LED

Indicates when the signal level is within 3 dB of clipping.

(6) 3-PIN (XLR) LOW-IMPEDANCE MICROPHONE INPUT

This input is for typical balanced, low-impedance microphones. It will automatically provide 15V phantom power for condenser mics or active direct boxes. This has an input impedance of 1k ohms. The connector is wired as: Pin 1=shield; Pin 2=positive (hot); Pin 3=negative (cold).

(7) 1/4" LINE

The 1/4" line input connector is used to connect line-level sources to the channel input. The line input is typically used for sources like keyboards and CD players and can be used with the high level output of wireless microphone receivers. When this input is used, the XLR mic input is disconnected.

(8A) AND (8B) MEDIA INPUT

These inputs, RCA (8A) and 1/8" (8B) accept a stereo input from the output of an MP3 player, CD player, tape deck or other similar device.

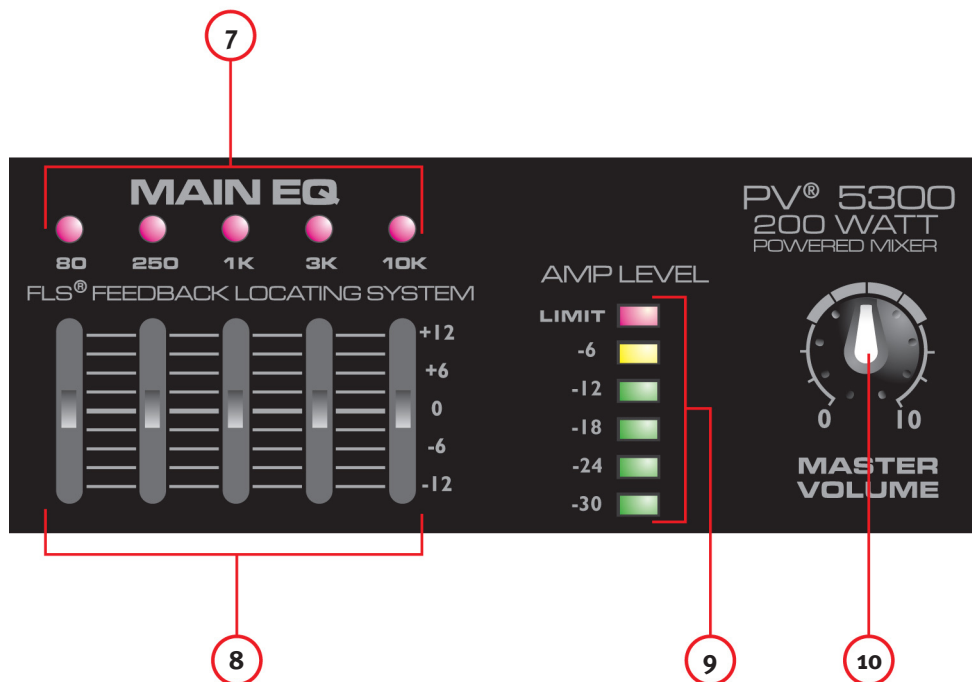

(7) FLS® FEEDBACK LOCATING SYSTEM

The patent FLS Feedback Locating System is a quick and easy way to removing feedback from the system. When feedback occurs, the LED that corresponds to the frequency band causing feedback will illuminate over the slider to be adjusted. Slowly bring that slider down until feedback is gone. The LED will remain illuminated for a few seconds after the feedback is gone. It is normal for the lights to occasionally turn on during a performance. This does not necessarily mean feedback is occurring.

(8) GRAPHIC EQ

These 5-band EQs are designed for 12dB cut or boost. These EQs are used to make minor adjustments to the overall mix and should be used sparingly.

(9) AMP LEVEL LED LADDER

These LEDs indicate the signal level going to the power amplifier. The top LED indicates LIMIT and activation of our revolutionary DDT™ speaker protection circuit, which is built into the PV 5300 and activates automatically to maximize the power amplifier without fear of distortion.

(10) MASTER VOLUME

The master level control for the main mix and the overall volume of the powered mixer.

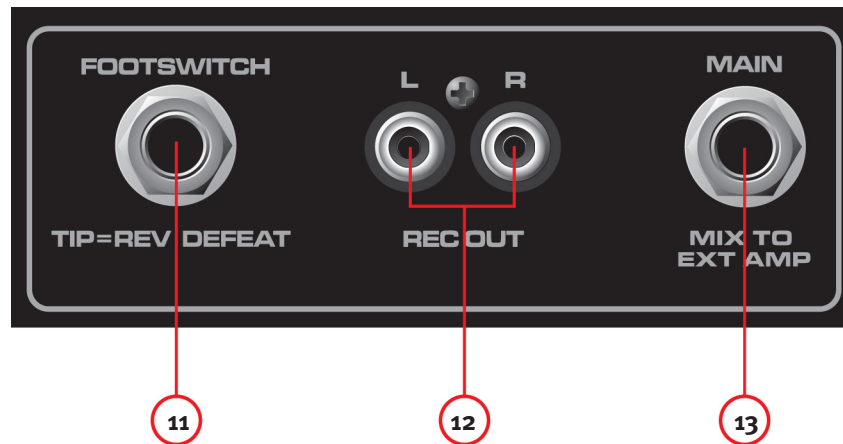

(11) FOOTSWITCH

This 1/4" jack accepts a 1/4" footswitch (Peavey part number 03051000) designed to defeat the Reverb effect on all channels.

(12) REC OUT

This RCA output provides a signal to the recording inputs of a CD recorder, stereo tape deck or other recording device.

NOTE: Do not connect a single device to both the Rec Out and Media Input (8A/8B) simultaneously this setup could create a loop which could cause severe feedback, potentially damaging your system.

(13) MAIN OUT

This 1/4" jack provides a signal from the main mix (after the graphic EQ) for an external power amplifier.



(14) MUTE LED

When this LED is illuminated it indicates channels 1-4 are muted and not passing signal to the power amplifier.

(15) MUTE SWITCH

Depressing this button mutes channels 1-4 preventing signal from passing to the power amplifier. This button does not effect channel 5. This function is convenient for breaks between performances, allowing music to be played through the sound system while muting the line/mic channels.

(16) MASTER REVERB

Overall level of the Reverb effect on corresponding channels.

Back Panel

(17) POWER SWITCH

This is the main power switch.

(18) AC POWER INLET:

This is the receptacle for an IEC line cord, which provides AC power to the unit. Connect the line cord to this connector to provide power to the unit. Damage to the equipment may result if improper line voltage is used. (See line voltage marking on unit)

Never break off the ground pin on any equipment. It is provided for your safety. If the outlet used does not have a ground pin, a suitable grounding adapter should be used and the third wire should be grounded properly.

To prevent the risk of shock or fire hazard, always make sure that the amplifier and all associated equipment is properly grounded.

NOTE: FOR U.K. ONLY

As the colors of the wires in the mains lead of this apparatus may not correspond with the colored markings identifying the terminals in your plug, proceed as follows:

(1) The wire which is colored green and yellow must be connected to the terminal which is marked by the letter E, or by the Earth symbol, or colored green or green and yellow. (2) The wire which is colored blue must be connected to the terminal which is marked with the letter N, or the color black. (3) The wire which is colored brown must be connected to the terminal which is marked with the letter L, or the color red.

(19) FUSE

This is the main safety fuse for the AC line voltage. Only replace with a fuse of the exact type and rating. If the fuse continues to fail, do not replace the fuse again. Take the unit to an authorized Peavey service center.

NOTE: If the main AC voltage is changed, the fuse must also be changed to one of the appropriate rating for the voltage you are switching to.

(20) VOLTAGE SELECTOR SWITCH

This switch allows the user to select between 115VAC / 60Hz or 230VAC / 50Hz. To change the voltage selector, you must first unscrew and remove the plastic cover that protects the switch. After changing the voltage, please replace the plastic cover to ensure the voltage level is not inadvertently altered.

NOTE: The fuse MUST be changed to the appropriate value to match the voltage you have selected. Please see the note on the back of the mixer for the correct value.

(21) SPEAKER OUTPUTS

These are two-conductor 1/4" speaker outputs. Each one is rated at 4 ohms minimum impedance. You may connect either one 4-ohm, one 8-ohm or two 8-ohm speakers to each output. Do not operate below rated minimum impedance. For maximum power transfer, be sure to use speaker cables and not instrument cables to connect to the speakers. We recommend the use of 18-gauge or larger speaker wire.

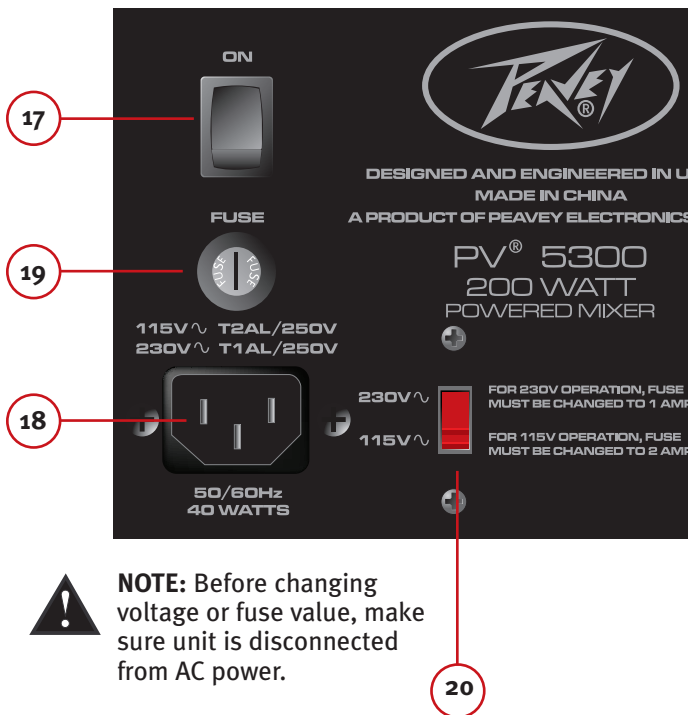

NOTE: Before changing voltage or fuse value, make sure unit is disconnected from AC power.



Block Diagram

CHANNEL 1 - 4

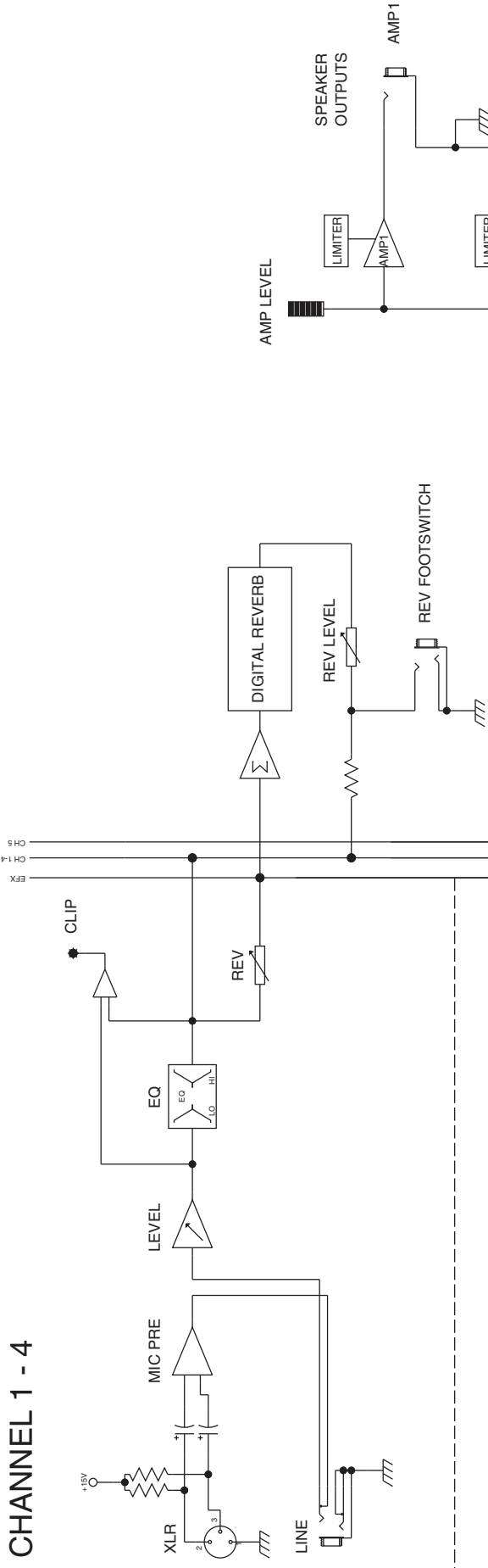

CHANNEL 5

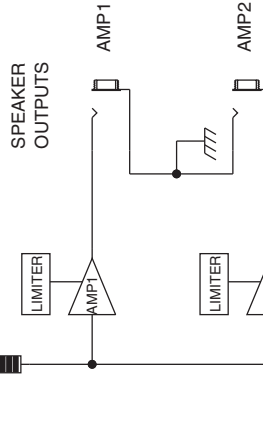
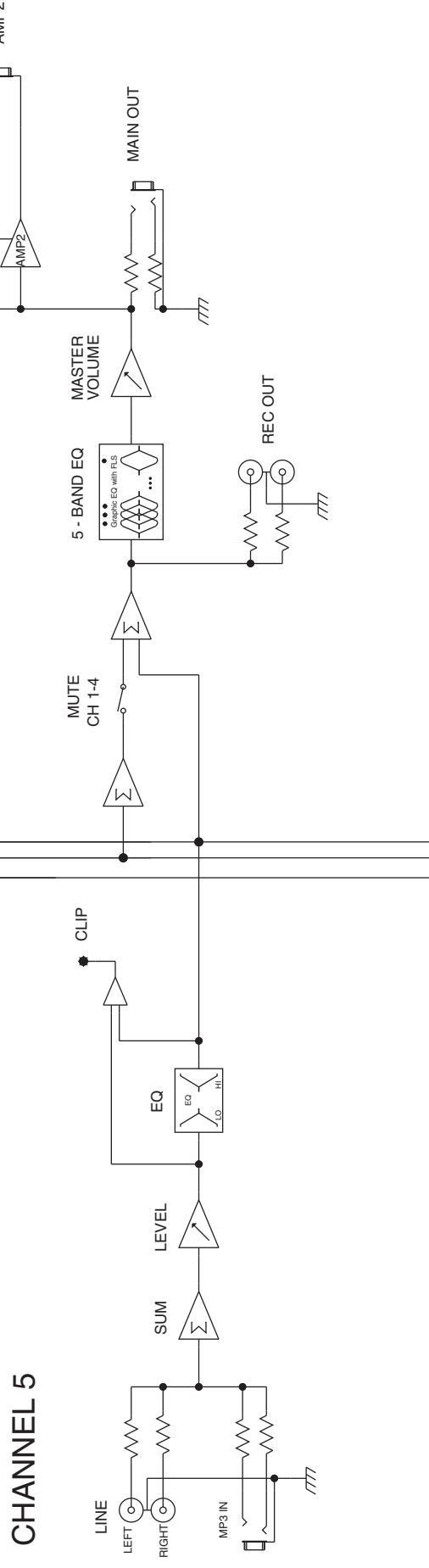

Specifications

INPUT SENSITIVITY:

Mic In to full power at the power amp. Master Volume Nom.

| | |
|---------|---------|
| Full | Nominal |
| -48 dBu | -28 dBu |

Line In to full power at the power amp. Master Volume Nom.

| | |
|---------|---------|
| Full | Nominal |
| -18 dBu | +3 dBu |

CHANNEL EQ:

Shelving EQ

| | |
|---------|---------------|
| Low EQ | 80 Hz ±15 dB |
| High EQ | 12 kHz ±15 dB |

CLIP LED:

Clip LEDs come on 3dB before clipping.

FREQUENCY RESPONSE:

All controls nominal (detent)

| | | |
|--------------|----------------|-----------|
| Mic to Main | 30 Hz – 20 kHz | +0, -1 dB |
| Line to Main | 20 Hz – 30 kHz | +0, -1 dB |
| Mic to Amp | 50 Hz – 20 kHz | +0, -3 dB |
| Line to Amp | 40 Hz – 20 kHz | +0, -3 dB |

NOISE:

Main = Main line output, 22 – 22kHz filter

Amp 1 = Amplifier output, loaded at 4 ohms, through AP

AUX-0025 switching amplifier filter

All controls full down.

| | |
|-----------------------|----------|
| Main | <-95 dBu |
| Amp 1 | <-70 dBu |
| Master Volume nominal | |
| Main | <-90 dBu |
| Amp 1 | <-67 dBu |

THD:

All controls nominal

<0.01% @ main line output, -30 dBu in mic input
<0.09% @ amp 1 with output adjusted to 45 Watts

All controls nominal

<0.005% @ main line output, +4 dBu in line input
<0.08% @ amp 1 with output adjusted to 45 Watts

MASTER EQ:

| | |
|--------|----------|
| 80 Hz | +/-12 dB |
| 250 Hz | +/-12 dB |
| 1 kHz | +/-12 dB |
| 3 kHz | +/-12 dB |
| 10 kHz | +/-12 dB |

METER ARRAY:

LIMIT

| |
|--------|
| -6 dB |
| -12 dB |
| -18 dB |
| -24 dB |
| -30 dB |

AMP LIMITER:

Limits amplifier power just before clipping. The limiter holds the amp power without clipping and can be driven up to 18 dB past maximum output.

AMPLIFIER OUTPUT POWER:

120VAC

Both channels loaded at 8 ohms: 30 Watts RMS per ch
60 Watts Peak per ch

Both channels loaded at 4 ohms: 50 Watts RMS per ch
100 Watts Peak per ch

POWER REQUIREMENTS:

| | | |
|-----------|----------------|------------------|
| Domestic: | 120VAC 50/60Hz | 40 Watts Nominal |
| Export: | 230VAC 50/60Hz | 40 Watts Nominal |

SIZE:

Dimensions: H x W x D
9" x 14" x 9"

WEIGHT:

14 lbs.

SUBPART J OF FCC RULES. THIS DEVICE COMPLIES WITH PART 15 OF THE FCC RULES. OPERATION IS SUBJECT TO THE FOLLOWING TWO CONDITIONS (1) THIS DEVICE MAY NOT CAUSE HARMFUL INTERFERENCE, AND (2) THIS DEVICE MUST ACCEPT ANY INTERFERENCE RECEIVED, INCLUDING INTERFERENCE THAT MAY CAUSE UNDESIRABLE OPERATION.



Features and specifications subject to change without notice.

Peavey Electronics Corporation • 5022 Hartley Peavey Drive • Meridian, MS • 39305
(601) 483-5365 • FAX (601) 486-1278 • www.peavey.com • EX 000130 • ©2011

Mezclador y amplificador PV® 5300

Felicitaciones por la compra de su nuevo mezclador y amplificador PV de Peavey®. El PV 5300 de Peavey es un mezclador y amplificador todo en uno, que proporciona hasta cuatro combinaciones de XLR y entradas de 1/4" mediante los preamplificadores para micrófonos Peavey de primera calidad, y 200 vatios de potencia máxima de reproducción de sonido claro como un cristal. El PV 5300 de Peavey utiliza funciones exclusivas y patentadas para ayudar a mejorar con precisión los tonos y la claridad de la voz. El FLS® Feedback Locating System identifica rápida y fácilmente y elimina la retroalimentación. La entrada para un pedal y los complementos incorporados de reverberación complementan la unidad ya llena de funciones. Conecte casi cualquier cosa a este mezclador versátil a través de mini conectores de 1/4", RCA y de 1/8" integrados.

Antes de comenzar a usar el mezclador, es muy importante asegurar que el producto reciba un voltaje de CA apropiado. Puede encontrar el voltaje adecuado para el amplificador impreso al lado del cable de corriente IEC en el panel posterior de la unidad.

Características:

- **FLS® Feedback Locating System**
- **Reverberación digital incorporada**
- **Combinación de XLR y conectores de entrada de 1/4"**
- **Ecualizador gráfico de 5 bandas con FLS®**
- **Silenciador maestro para 1 a 4 canales**
- **Anulación de efectos con la entrada para pedal**
- **Entrada de medios de 1/8" RCA**
- **Sección del amplificador de doble potencia**
- **Salidas de grabación RCA**
- **Puente medidor con LED**
- **Filtrado subsónico del amplificador de potencia**

VENTILACION: Para una ventilación adecuada, permita un espacio de 6" (15,5 cm) en todos los lados.

Entrada de línea y del micrófono

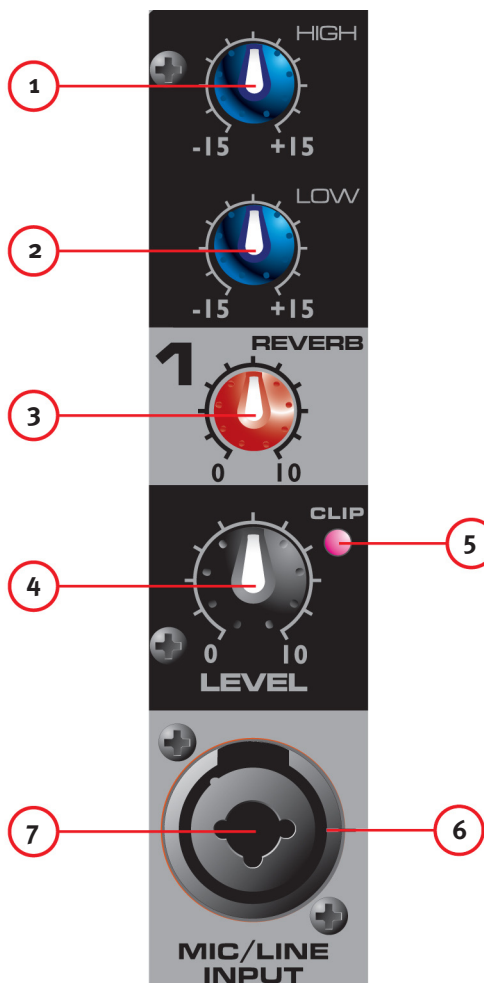

(1) CONTROL DE TONO HIGH (TRIPLE)

Un control de tono activo (tipo estantería: ±15 dB) que varía el nivel del alto rango de frecuencias.

(2) CONTROL DE TONO LOW (BAJO)

Un control de tono activo (tipo estantería: ±15 dB) que varía el nivel del bajo rango de frecuencias.

Precaución: Los aumentos excesivos de bajas frecuencias provocan mayor consumo de energía y aumenta la posibilidad de daños en los altoparlantes.

(3) CONTROL REVERB

Este se usa como un control de envío al bus de efectos. Controla la cantidad de reverberación añadida a las señales de entrada.

(4) CONTROL LEVEL

El control de nivel de cada canal envía la señal al bus de mezcla maestra. El nivel está entre 4 y 8 (según de los dispositivos de entrada), pero será inferior al nivel maestro. Éste actúa como un preamplificador, así que si se usa un dispositivo que tiene un control de salida del volumen (es decir, una tocadiscos o reproductor de CD) se adecuarán los niveles al ajustar los controles de nivel de cada unidad.

(5) LED CLIP

Indica cuando la de señal está en 3 dB de mutilación.

(6) MICROPHONE INPUT DE 3 PATITAS (XLR) DE BAJA IMPEDANCIA

Esta entrada es para micrófonos balanceados y de baja impedancia. Esto proporciona automáticamente una alimentación fantasma de 15V para micrófonos condensadores o cuadros directos activos. Esta tiene una impedancia de entrada de 1k ohmios. El conector está cableado como sigue: Pin 1=protección; Pin 2=positivo (caliente); Pin 3=negativo (frío).

(7) LINE DE 1/4"

El conector de entrada de línea de 1/4" se usa para conectar fuentes a nivel de línea al canal de entrada. La entrada de línea se usa para fuentes como teclados y reproductores de CD y puede usarse con la salida de alto nivel de los receptores de micrófonos inalámbricos. Cuando se usa esta entrada, la entrada del micrófono XLR está desconectada.

ENTRADAS L/R (8A) Y MEDIA (8B)

Estas entradas, RCA (8A) y de 1/8" (8B) aceptan la entrada de un reproductor de MP3, reproductor de CD, tocadiscos u otro dispositivo similar.

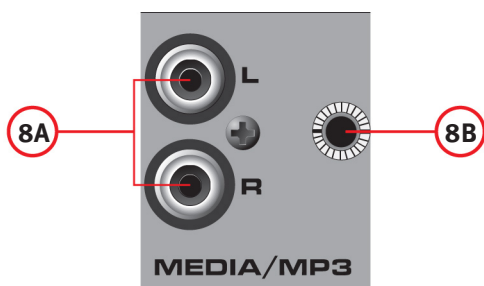

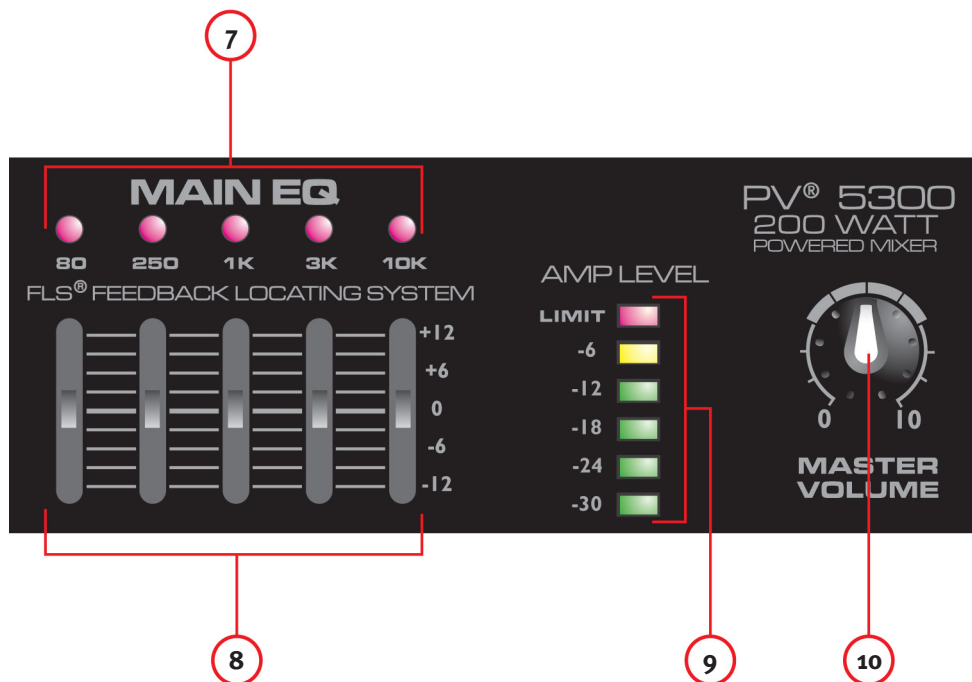

(7) FLS® FEEDBACK LOCATING SYSTEM

El FLS Feedback Locating System patentado es una manera rápida y fácil de eliminar la retroalimentación del sistema. Cuando se produce una retroalimentación, el LED que corresponde a la banda de frecuencia que causa retroalimentación se iluminará en el control deslizante a ajustarse. Mueva el deslizador lentamente hacia abajo hasta que desaparezca la retroalimentación. El LED quedará iluminado durante unos segundos después de haber desaparecido la retroalimentación. Es normal que las luces se enciendan ocasionalmente en funcionamiento. Esto no significa que se está produciendo una retroalimentación.

(8) EQ GRÁFICO

Estos EQs de 5 bandas están diseñados para mutilaciones o aumentos de 12dB. Estos EQs se utilizan para realizar pequeños ajustes en la mezcla general y deben usarse con moderación.

(9) ESCALERA DE LED AMP LEVEL

Estos LED indican el nivel de señal que va al amplificador de potencia. El LED superior indica LIMIT y la activación automática del revolucionario circuito de protección de altoparlantes DDT™, que está integrado en el PV 5300 para maximizar el amplificador de potencia sin temor de distorsión.

(10) MASTERVOLUME

El control del nivel maestro sirve para la mezcla principal y el volumen total del mezclador.

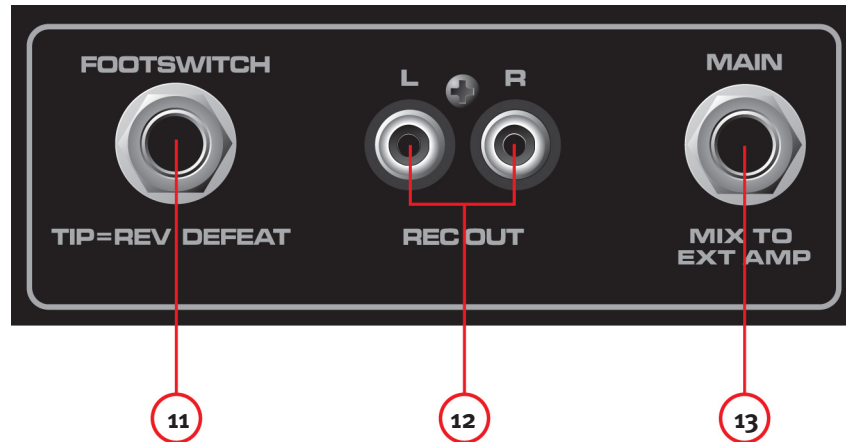

(11) FOOT INTERRUPTOR

Este conector de 1/4" jack acepta una entrada para pedal de 1/4" (Parte número 03051000 de Peavey) y está diseñado para anular el efecto de reverberación en todos los canales.

(12) REC OUT

Esta salida RCA proporciona una señal a las entradas de grabación de una grabadora de CD, tocacintas estereofónico u otro dispositivo de grabación.

NOTA: No conecte un dispositivo tanto a la salida de grabación como a la salida de medios (8A/ 8B) simultáneamente ya que esto puede crear un bucle que causará retroalimentaciones graves que pueden dañar su sistema.

(13) SALIDA MAIN

Este conector de 1/4" proporciona una señal de la mezcla principal (después del EQ gráfico) para un amplificador de potencia externa.



(14) LED MUTE

Cuando este LED se ilumina, indica que los canales 1 a 4 están en silencio y que no se está pasando señal al amplificador de potencia.

(15) INTERRUPTOR MUTE

Presionar este botón silenciará los canales 1 a 4 para que no pase ninguna señal al amplificador de potencia. Este botón no afecta al canal 5. Esta función es útil para pausas convenientes entre interpretaciones lo que permite que la música se escuche en el sistema de sonido mientras se silencian los canales de línea y micrófono.

(16) REVERB MAESTRO

Nivel general del efecto de reverberación en los canales correspondientes.

Panel posterior

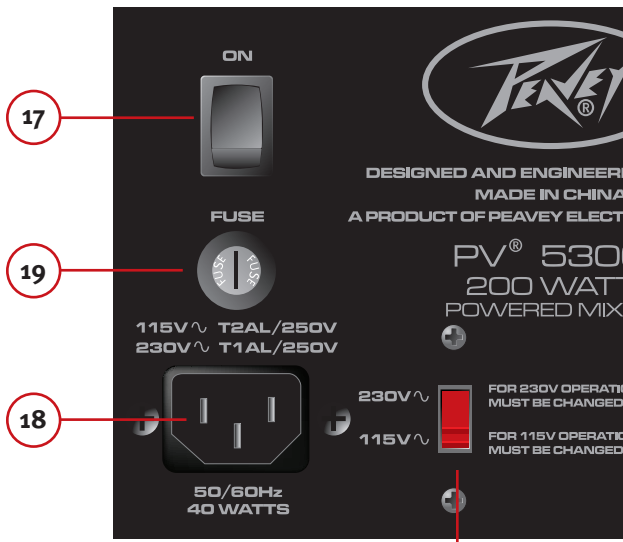

NOTA: Antes de cambiar el voltaje o el valor del fusible, asegúrese de desconectar la unidad de la fuente de alimentación de CA.

20

(17) INTERRUPTOR DE ELECTRICIDAD

Este es el interruptor principal.

(18) ENTRADA DE ALIMENTACIÓN DE CA:

Este es el receptáculo para un cable de corriente IEC, con un adaptador de CA a la unidad. Conecte el cable de corriente que provee CA a la unidad. Se pueden causar daños al equipo si se utiliza un voltaje de línea inapropiado. (Consulte la marca de voltaje de la línea en la unidad).



Nunca rompa la patita de conexión a tierra en ningún equipo. Se proporciona por su seguridad. Si el enchufe no tiene una patita de conexión a tierra, se usará un adaptador adecuado y el tercer cable de conectarse a tierra apropiadamente.

Para prevenir el riesgo de incendio, siempre asegúrese de que el amplificador y todos los equipos estén debidamente conectados.

NOTE: FOR U.K. ONLY

As the colors of the wires in the mains lead of this apparatus may not correspond with the colored markings identifying the terminals in your plug, proceed as follows:

(1) The wire which is colored green and yellow must be connected to the terminal which is marked by the letter E, or by the Earth symbol, or colored green or green and yellow. (2) The wire which is colored blue must be connected to the terminal which is marked with the letter N, or the color black. (3) The wire which is colored brown must be connected to the terminal which is marked with the letter L, or the color red.

(19) FUSE

Este es el fusible principal de seguridad para el voltaje de línea de CA. Sólo cámbielo con un fusible del tipo exacto. Si el fusible se abre otra vez, no lo cambie. Lleve la unidad al centro de servicio autorizado de Peavey.

NOTA: Si se cambia el voltaje de CA principal, el fusible también se cambiará con uno del tipo apropiado para el voltaje que piensa cambiar.

(20) INTERRUPTOR SELECTOR DE VOLTAJE

Este interruptor le permite al usuario seleccionar entre 115VCA / 60Hz o 230VCA / 50Hz. Para cambiar el selector de voltaje, se debe primero destornillar y quitar la cubierta plástica que protege al interruptor. Después de cambiar el voltaje, cambie la cubierta plástica para garantizar el nivel de voltaje no se haya alterado inadvertidamente.

NOTA: El fusible DEBE cambiarse al valor apropiado para que coincida con el voltaje que ha seleccionado. Por favor lea la nota en la parte posterior del mezclador para el valor correcto.

(21) SPEAKER OUTPUTS

Estas son dos salidas para altoparlantes de 1/4" de dos conductores. Cada una se clasifica con 4 ohmios de impedancia mínima. Se podrán conectar un altoparlante de 4 ohmios, uno de 8 ohmios o dos de 8 ohmios a cada salida. No las utilice por debajo de la impedancia nominal mínima. Para lograr la máxima transferencia de potencia, asegúrese de usar cables de altoparlantes y no cables de instrumentos para conectar los altoparlantes. Se recomienda usar cables de calibre 18 o superior.

21



Especificaciones

SENSIBILIDAD DE ENTRADA:

Mic In para potencia total en el amp. Vol. maestro normal.

| | |
|---------|---------|
| Total | Nominal |
| -48 dBu | -28 dBu |

Line In para potencia total en el amp. Vol. maestro normal.

| | |
|---------|---------|
| Total | Nominal |
| -18 dBu | +3 dBu |

EQ DE CANAL:

EQ de estantería

| | |
|---------|---------------|
| EQ bajo | 80 Hz ±15 dB |
| EQ alto | 12 kHz ±15 dB |

LED DE MUTILACIÓN:

Los LED de mutilación vienen en 3dB antes de la mutilación.

RESPUESTA DE FRECUENCIA:

Todos los controles nominales (detente)

| | | |
|-----------------------|----------------|-----------|
| Mic. al principal | 30 Hz – 20 kHz | +0, -1 dB |
| Línea al principal | 20 Hz – 30 kHz | +0, -1 dB |
| Mic. al amplificador | 50 Hz – 20 kHz | +0, -3 dB |
| Línea al amplificador | 40 Hz – 20 kHz | +0, -3 dB |

RUIDO:

Principal = salida de línea principal, filtro de 22 - 22kHz

Amp 1 = salida del amplificador, cargado a 4 ohmios, por AP

Filtro del amplificador cambiante AUX-0025

Todos los controles totalmente abajo.

| | |
|-------------------------|----------|
| Principial | <-95 dBu |
| Amp 1 | <-70 dBu |
| Volumen maestro nominal | |
| Principal | <-90 dBu |
| Amp 1 | <-67 dBu |

THD:

Todos los controles nominales

<0,01% @ salida de línea princ., -30 dBu en entrada mic.
<0,09% @ amp 1 sin salida ajustada a 45 vatios

Todos los controles nominales

<0,005% @ salida línea prin., +4 dBu en salida de línea entrada
<0,08% @ amp 1 sin salida ajustada a 45 vatios

EQ MAESTRO:

| | |
|--------|----------|
| 80 Hz | +/-12 dB |
| 250 Hz | +/-12 dB |
| 1 kHz | +/-12 dB |
| 3 kHz | +/-12 dB |
| 10 kHz | +/-12 dB |

ARREGLO DEL MEDIDOR:

LÍMITE

| |
|--------|
| -6 dB |
| -12 dB |
| -18 dB |
| -24 dB |
| -30 dB |

LIMITADOR DEL AMPLIFICADOR:

Limita la potencia del amplificador antes de la mutilación. El limitador mantiene al amplificador sin mutilación y puede llevarse a una salida máxima de 18 dB.

POTENCIA DE SALIDA DEL AMPLIFICADOR:

120VAC

Dos canales cargados a 8 ohmios: 30 vatios RMS por canal
60 vatios máx. por canal

Dos canales cargados a 8 ohmios: 50 vatios RMS por canal
100 vatios máx. por canal

REQUISITOS DE ENERGIA:

| | | |
|--------------|----------------|-------------------|
| Nacional: | 120VCA 50/60HZ | 40 vatios Nominal |
| Exportación: | 230VCA 50/60HZ | 40 vatios Nominal |

TAMAÑO:

Dimensiones: Alto x Ancho x Profundidad
9" x 14" x 9"

PESO:

14 libras

SUBPARTE J DE LAS REGLAS DE FCC. ESTE DISPOSITIVO CUMPLE CON LA SECCIÓN 15 DE LAS REGLAS DE FCC. SU FUNCIONAMIENTO ESTÁ SUJETO A LAS DOS CONDICIONES SIGUIENTES: (1) ESTE DISPOSITIVO NO PUEDE CAUSAR INTERFERENCIAS DAÑINAS, Y (2) ESTE DISPOSITIVO DEBE ACEPTAR CUALQUIER INTERFERENCIA RECIBIDA, INCLUSO LA INTERFERENCIA QUE PUEDA CAUSAR UN FUNCIONAMIENTO NO DESEADO.



Características y especificaciones sujetas a cambios sin previo aviso.

Amplificateur table de mixage PV® 5300

Félicitation pour l'achat de votre nouvel amplificateur table de mixage PV de chez Peavey®. Le Peavey PV 5300 est un amplificateur table de mixage tout-en-un, offrant quatre entrées combinés XLR et 1/4" mettant en œuvre des préamplificateurs de microphone de haute qualité Peavey, et avec une puissante de crête de 200 watts pour une reproduction audio claire comme du cristal. Le Peavey PV 5300 met en œuvre des fonctionnalités exclusives et brevetées pour aider à améliorer fidèlement le ton et la clarté du chant. Notre système FLS® (Feedback Locating System ou Système de détection d'effet Larsen) identifie et élimine rapidement et facilement la rétroaction acoustique (effet Larsen). L'effet de réverbération intégré, à commande au pied, complémente l'appareil déjà riche en fonctionnalités. Il est possible de brancher presque tout à cet amplificateur table de mixage polyvalent à l'aide des prises intégrées de 1/4", RCA et 1/8" mini.

Avant d'utiliser votre amplificateur table de mixage, il est important de vous assurer que le produit est configuré avec la tension d'alimentation CA correcte. La tension correcte pour votre amplificateur est indiquée près de la prise IEC du cordon d'alimentation sur le panneau arrière de l'appareil.

Caractéristiques :

- **FLS® Feedback Locating System (système de détection d'effet Larsen)**
- **Effet numérique de réverbération intégré**
- **Combinaison de prise d'entrée XLR et 1/4"**
- **Égaliseur (EQ) graphique à 5 bandes graphique avec système FLS®**
- **Fonction Mute (Muet) principale pour les canaux 1-4**
- **Annulation des effets par pédale**
- **Entrée multimédia 1/8" RCA**
- **Amplificateur de puissance à double section**
- **Sorties d'enregistrement RCA**
- **Vumètre en rail à diodes lumineuses**
- **Filtrage subsonique de l'amplificateur de puissance**

AÉRATION : Pour une correcte ventilation, laissez un espace libre de 15,5 cm (6") sur tous les côtés.

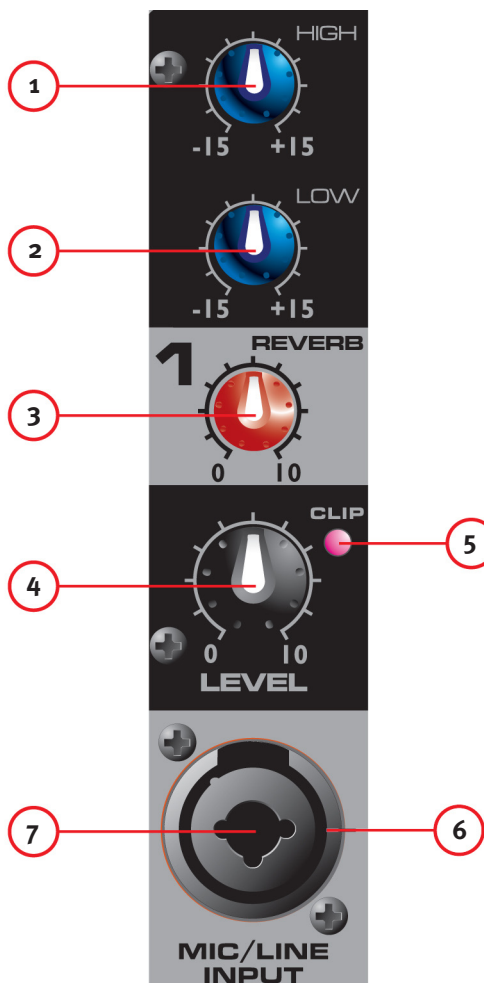

(1) COMMANDE DE TONALITÉ (AIGU) - HIGH

Une commande de tonalité active (de type à correction en dégradé : ± 15 dB) qui modifie le niveau de la plage des hautes fréquences.

(2) COMMANDE DE TONALITÉ (GRAVE) - LOW

Une commande de tonalité active (de type à correction en dégradé : ± 15 dB) qui modifie le niveau de la plage des basses fréquences.

Attention : Une amplification excessive des fréquences basses augmente fortement la consommation électrique et le risque de détérioration des haut-parleurs.

(3) COMMANDE DE RÉVERBÉRATION - REVERB

Cette commande est utilisée comme une commande de départ du bus d'effet. Elle contrôle la quantité de réverbération ajoutée aux signaux d'entrée.

(4) COMMANDE DE NIVEAU - LEVEL

Cette commande de niveau pour chaque voie envoie le signal au bus de mixage principal. La commande est typiquement entre 4 et 8 (en fonction des dispositifs d'entrée) mais elle doit être inférieure au niveau principal. Veuillez vous souvenir qu'elle agit comme un préamplificateur, donc si vous utilisez un dispositif qui a une commande de sortie de volume (c.à.d. un lecteur CD ou de cassette), vous aurez besoin d'adapter les niveaux en ajustant les commandes de niveau de chaque appareil.

(5) VOYANT LUMINEUX D'ÉCRÊTAGE - CLIP

Il indique que le niveau de signal atteint 3 dB d'écrtage.

(6) ENTRÉE DE MICROPHONE À FAIBLE IMPÉDANCE À 3 BROCHES (XLR) - MICROPHONE INPUT

Cet entrée est conçue typiquement pour les microphones à faible impédance et balancée. Elle fournira automatiquement une alimentation fantôme de 15 V pour les microphones à condensateur ou les boîtiers d'adaptation actifs. L'entrée d'impédance est de 1k ohms. Le câblage du connecteur est : Broche 1 = blindage; Broche 2 = positif (chaud); Broche 3 = négatif (froid).

(7) ENTRÉE DE LIGNE 1/4" - LINE

Le connecteur d'entrée de ligne est utilisé pour connecter les sources de niveau ligne à la voie d'entrée. L'entrée de ligne est utilisée typiquement pour les sources comme les claviers et les lecteurs CD et peut être utilisée avec la sortie de niveau élevé des récepteurs de microphone sans fil. Quand cette entrée est utilisée, l'entrée de microphone XLR est déconnectée.

(8A) ET (8B) ENTRÉE MULTIMÉDIA - MEDIA

Ces entrées par fiche RCA (8A) et 1/8" (8B) acceptent une entrée stéréo comme la sortie d'un lecteur MP3, d'un lecteur CD, de magnétophone ou d'autre dispositif similaire.

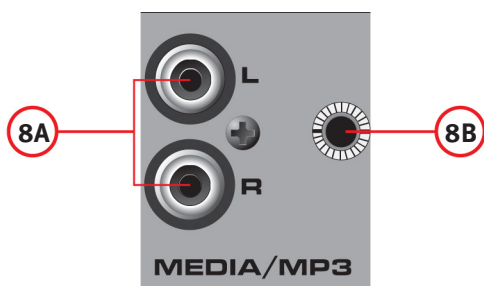

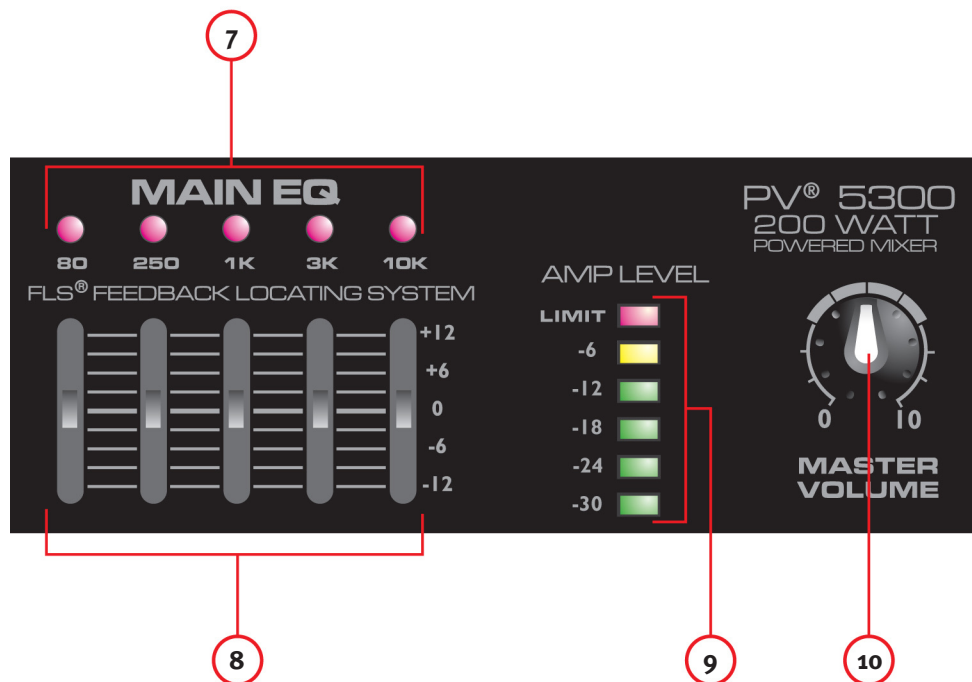

(7) FLS® FEEDBACK LOCATING SYSTEM

Le système breveté FLS Feedback Locating System (Système de détection d'effet Larsen) est un moyen rapide et facile d'éliminer la rétroaction acoustique du système. Lorsqu'un effet Larsen est produit, le voyant lumineux qui correspond à la bande de fréquence de cette rétroaction acoustique s'allumera au-dessus du potentiomètre linéaire à ajuster. Abaissez lentement ce gradateur jusqu'à ce que l'effet Larsen disparaisse. Le voyant reste allumé pendant quelques secondes après la disparition de l'effet Larsen. Il est normal que le voyant s'éclaire occasionnellement lors d'une exécution. Le voyant n'indique pas nécessairement la présence d'une rétroaction acoustique.

(8) ÉGALISEUR GRAPHIQUE - EQ

Cet égaliseur EQ à 5 bandes est conçu pour des amplifications ou des atténuations à 12dB. Cet égaliseur EQ est utilisé pour corriger légèrement le mixage global et doit être utilisé avec modération.

(9) VUMÈTRE À DIODE DE NIVEAU D'AMPLIFICATION - AMP LEVEL

Ces voyants lumineux indiquent le niveau de signal destiné à l'amplificateur de puissance. Le voyant lumineux du haut LIMIT indique l'activation de notre circuit révolutionnaire de protection de haut-parleur DDT™, intégré à l'amplificateur table de mixage PV 5300. Le circuit s'active automatiquement pour optimiser la puissance de l'amplificateur sans craindre la distorsion.

(10) VOLUME PRINCIPAL – MASTER VOLUME

C'est la commande de niveau principal du mixage principal et du volume globale de l'amplificateur table de mixage.

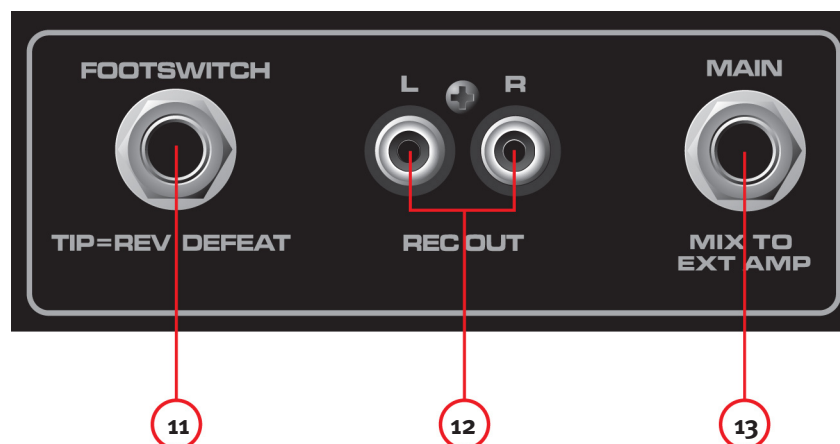

(11) COMMANDE PAR PÉDALE - FOOTSWITCH

Cette prise 1/4" accepte une pédale 1/4" (Numéro de pièce Peavey 03051000) conçu pour annuler l'effet de réverbération sur tous les canaux.

(12) SORTIE D'ENREGISTREMENT - REC OUT

Cette sortie RCA fournit un signal aux entrées d'enregistrement de graveur de CD, de magnétophone ou d'autre dispositif d'enregistrement.

NOTE : Ne pas connecter un même appareil à la fois à la sortie Rec Out et à l'entrée multimédia (Media input) simultanément. Cette configuration pourrait créer une boucle qui pourrait produire d'importantes rétroactions acoustiques qui risqueraient d'endommager votre système.

(13) SORTIE PRINCIPALE - MAIN OUT

Cette prise 1/4" délivre un signal du mixage principal (après l'égaliseur EQ graphique) pour un amplificateur de puissance externe.



(14) VOYANT LUMINEUX DE COUPURE DU SON - MUTE

Quand le voyant est allumé, il indique que le son des voies 1-4 est coupé et que le signal n'est pas délivré à l'amplificateur de puissance.

(15) COMMUTATEUR DE COUPURE DU SON - MUTE

Si vous enfoncez ce bouton, le son des voies 1-4 est coupé, empêchant le signal d'atteindre l'amplificateur de puissance. Ce bouton n'a aucun effet sur la voie 5. Cette fonction est pratique lors des pauses entre les exécutions, autorisant la musique à être jouée par le système sonore alors que le son des voies de ligne ou de microphone est coupé.

(16) FONCTION REVERB PRINCIPAL

Elle commande le niveau global de l'effet de réverbération des voies correspondantes.

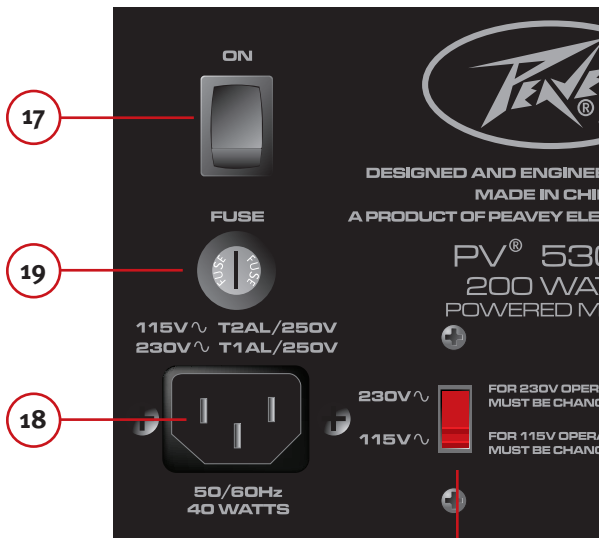

NOTE: Avant de changer la valeur de tension ou le fusible, assurez-vous d'avoir débranché l'appareil de l'alimentation électrique CA.

20

(17) COMMUTATEUR D'ALIMENTATION

C'est le commutateur principal d'alimentation.

(18) PRISE D'ALIMENTATION CA :

C'est la fiche de branchement du cordon d'alimentation IEC, qui fournit l'alimentation électrique à l'appareil. Connecter le cordon à ce connecteur pour alimenter l'appareil. Si la tension d'alimentation utilisée n'est pas correcte, des dommages à l'équipement peuvent en résulter. (Voir l'étiquette de tension d'alimentation sur l'appareil)



Ne jamais supprimer la broche de mise à la terre d'un équipement. Elle est prévue pour votre sécurité. Si la prise utilisée ne possède pas de broche de mise à la terre, un adaptateur de mise à la terre adéquat doit être utilisé et le troisième fil doit être relié à la terre correctement.

Pour éviter tout risque de choc électrique ou d'incendie, assurez-vous toujours que l'amplificateur et tous les équipements associés sont correctement mis à la terre.

NOTE: FOR U.K. ONLY

As the colors of the wires in the mains lead of this apparatus may not correspond with the colored markings identifying the terminals in your plug, proceed as follows:

(1) The wire which is colored green and yellow must be connected to the terminal which is marked by the letter E, or by the Earth symbol, or colored green or green and yellow. (2) The wire which is colored blue must be connected to the terminal which is marked with the letter N, or the color black. (3) The wire which is colored brown must be connected to the terminal which is marked with the letter L, or the color red.

(19) FUSE

C'est le fusible de protection principal de tension d'alimentation CA. Remplacez-le uniquement par un fusible de même type et de même ampérage. Si le fusible continue à griller, ne pas insister. Portez l'appareil à un centre de réparation autorisé Peavey.

NOTE : Si la tension de secteur CA est modifiée, le fusible doit aussi être changé par un autre approprié à l'ampérage et à la nouvelle tension.

(20) COMMUTATEUR DE SÉLECTION DE TENSION

Ce commutateur permet à l'utilisateur de choisir entre la tension d'alimentation 115 V CA / 60 Hz et 230 V CA / 50 Hz. Pour modifier le sélecteur de tension, vous devez d'abord dévisser et retirez le couvercle en plastique qui protège le commutateur. Après avoir modifié la tension, veuillez remonter le couvercle en plastique afin de veiller à ce que la valeur de tension ne soit pas altérée par inadvertance.

NOTE : Le fusible DOIT être remplacé par un autre de valeur appropriée, correspondant à la tension que vous avez sélectionnée. Veuillez lire les précautions sur l'arrière de l'amplificateur table de mixage pour identifier la valeur correcte.

(21) SPEAKER OUTPUTS

Deux conducteurs 1/4" de sorties de haut-parleurs sont présents. Chacun est dimensionné à 4 ohms d'impédance minimale. Vous pouvez brancher soit un haut-parleur de 4 ohms, soit un de 8 ohms ou deux de 8 ohms à chaque sortie. Ne pas utiliser des haut-parleurs en-dessous de l'impédance minimale nominale. Pour une puissance de transfert maximale, assurez-vous d'utiliser des câbles de haut-parleur et non des câbles d'instrument pour connecter les haut-parleurs. Nous vous recommandons l'utilisation de câble pour haut-parleur de 1 mm ou plus.

21



Spécifications

SENSIBILITÉ D'ENTRÉE :

Entrée micro à pleine puissance de l'ampli. de puissance. Volume principal normalisé.

| | |
|---------|---------|
| Plein | Nominal |
| -48 dBU | -28 dBU |

Entrée de ligne à pleine puissance de l'ampli. de puissance. Volume principal normalisé.

| | |
|---------|---------|
| Plein | Nominal |
| -18 dBU | +3 dBU |

ÉGALISEUR (EQ) DE VOIE :

Égaliseur à correction en dégradé

| | | |
|-------------------------|--------|--------|
| Bande basses fréquences | 80 Hz | ±15 dB |
| Bande hautes fréquences | 12 kHz | ±15 dB |

VOYANT D'ÉCRÊTAGE :

Le voyant s'allume à 3 dB avant l'écrtage.

RÉPONSE EN FRÉQUENCE :

Toutes les commandes nominales (cran d'arrêt)

| | | |
|---------------------------------|----------------|-----------|
| Du microphone au bus principal | 30 Hz – 20 kHz | +0, -1 dB |
| De ligne au bus principal | 20 Hz – 30 kHz | +0, -1 dB |
| Du microphone à l'amplificateur | 50 Hz – 20 kHz | +0, -3 dB |
| De ligne à l'amplificateur | 40 Hz – 20 kHz | +0, -3 dB |

BRUIT :

Principal = Sortie de ligne principale, filtre 22 - 22 kHz

Amp 1 = Sortie amplifiée, avec une charge de 4 ohms, à travers tous les filtres (All Pass)

Filtre de commutation d'amplificateur AUX-0025

| | |
|--------------------------------|----------|
| Toutes les commandes baissées. | |
| Principal | <-95 dBU |
| Amp 1 | <-70 dBU |
| Volume principal nominal | |
| Principal | <-90 dBU |
| Amp 1 | <-67 dBU |

TAUX DE DISTORSION HARMONIQUE (THD) :

Toutes les commandes nominales

| |
|---|
| <0,01 % en sortie de ligne principale, -30 dBU en entrée de micro |
| <0,09 % sur Amp 1 avec sortie ajustée à 45 Watts |

Toutes les commandes nominales

| |
|---|
| <0,005 % en sortie de ligne principale, +4 dBU en entrée de ligne |
| <0,08 % sur Amp 1 avec sortie ajustée à 45 Watts |

ÉGALISEUR (EQ) PRINCIPAL :

| | |
|--------|----------|
| 80 Hz | +/-12 dB |
| 250 Hz | +/-12 dB |
| 1 kHz | +/-12 dB |
| 3 kHz | +/-12 dB |
| 10 kHz | +/-12 dB |

ÉCHELLE DU VUMÈTRE

LIMITE (LIMIT)

| |
|--------|
| -6 dB |
| -12 dB |
| -18 dB |
| -24 dB |
| -30 dB |

AMPLIFICATEUR ÉCRÊTEUR

Il limite la puissance de l'amplificateur juste avant l'écrtage. Le limiteur support la puissance de l'amplificateur sans écrtage et peut prendre en charge au-delà de 18 dB de la sortie maximale.

PUISSANCE DE SORTIE DE L'AMPLIFICATEUR :

120 V CA

2 canaux chargés sous 8 ohms : 30 Watts RMS par voie
60 Watts RMS par voie

2 canaux chargés sous 4 ohms : 50 Watts RMS par voie
100 Watts RMS par voie

ALIMENTATION :

| | |
|---------------------------------|------------------|
| Domestique : 120 V CA 50 / 60HZ | 40 Watts Nominal |
| Exportation : 30 V CA 50 / 60HZ | 40 Watts Nominal |

DIMENSION :

Dimensions : Hauteur x Largeur x Profondeur
22,9 cm x 35,6 cm x 22,9 cm

POIDS :

6,4 kg

SOUS-PARTIE J DU RÈGLEMENT DE LA FCC. CET APPAREIL EST CONFORME À L'ARTICLE 15 DU RÈGLEMENT DE LA FCC. L'UTILISATION EST SUJETTE AUX DEUX CONDITIONS SUIVANTES (1) CET APPAREIL NE DOIT PAS ENGENDRER DES INTERFÉRENCES NUISIBLES, ET (2) CET APPAREIL DOIT ACCEPTER TOUTE INTERFÉRENCE REÇUE, Y COMPRIS LES INTERFÉRENCES QUI POURRAIENT AVOIR DES EFFETS NON DÉSIRÉS SUR SON FONCTIONNEMENT.



Les fonctionnalités et les spécifications sont soumises à modification sans avis.

Peavey Electronics Corporation • 5022 Hartley Peavey Drive • Meridian, MS • 39305
(601) 483-5365 • FAX (601) 486-1278 • www.peavey.com • EX 000130 • ©2011

PV® 5300 **Aktives Mischpult**

Herzlichen Glückwunsch zum Kauf Ihres neuen aktiven PV-Mischpults von Peavey®. Das Peavey PV 5300 ist ein aktives All-in-One Mischpult und bietet bis zu vier Kombinationen XLR- und 1/4-Zoll-Eingänge mit Premium Peavey Mikrofon-Vorverstärkern und 200 Watt Spitzenleistung für kristallklare Audiowiedergabe. Das Peavey PV 5300 benutzt exklusive und patentierte Funktionen zur genauen Verbesserung von Ton und Klarheit der Gesangsstimmen. Unser patentiertes und revolutionäres FLS® Feedback Locating System identifiziert Rückkopplungen schnell und schaltet sie aus. Fußschaltbar und integrierter Hall ergänzen das bereits funktionsgeladene Gerät. Sie können nahezu alles an diesem vielseitigen Mischpult über die 1/4-Zoll-, RCA- (Cinch-) und 1/8-Zoll-Miniklinken anschließen.

Bevor Sie Ihr aktives Mischpult benutzen, muss unbedingt die korrekte Netzspannung eingestellt werden. Die korrekte Spannung für Ihren Verstärker ist neben dem IEC-Netzanschluss auf der Rückseite des Geräts aufgedruckt.

Ausstattungsmerkmale:

- **FLS® Feedback Locating System**
- **Digitaler Hall**
- **Kombination XLR- und 1/4-Zoll-Eingänge**
- **5-Band grafischer EQ mit FLS®**
- **Master-Stummschaltung für Kanäle 1-4**
- **Fußschaltbare Effekte**
- **RCA, 1/8-Zoll-Medieneingang**
- **Dualer Verstärkerabschnitt**
- **RCA-Aufnahmeausgänge**
- **LED-Meter**
- **Verstärker Trittschallfilterung**

VENTILATION: Für ausreichende Ventilation lassen Sie ringsum 15,5 cm Abstand an allen Seiten.

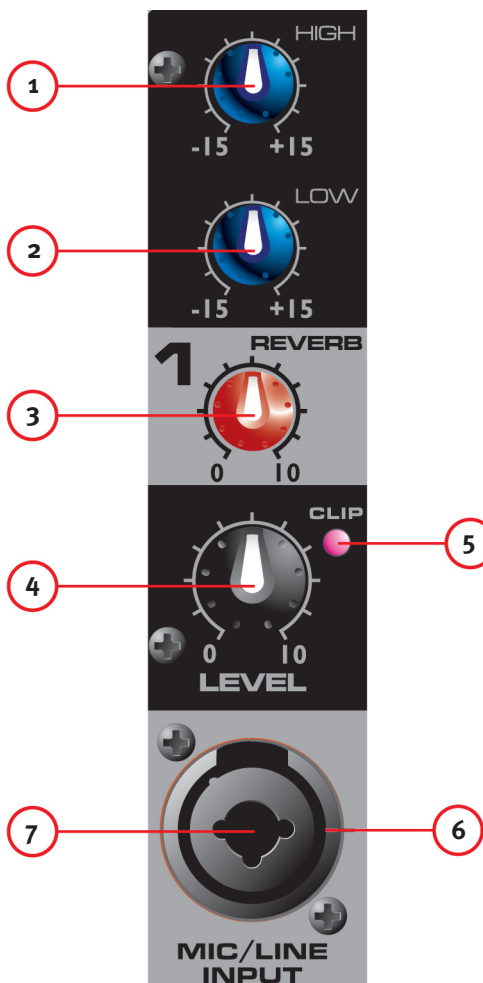

(1) HIGH (HÖHEN) KLANGSTEUERUNG

Eine aktive Klangsteuerung (Shelving Typ: ±15 dB) zur Änderung des Pegels des hohen Frequenzbereichs.

(2) LOW (BASS) KLANGSTEUERUNG

Eine aktive Klangsteuerung (Shelving Typ: ±15 dB) zur Änderung des Pegels des unteren Frequenzbereichs.

Vorsicht: Übermäßige Niederfrequenzverstärkung führt zu größerer Leistungsaufnahme und erhöht die Gefahr der Beschädigung von Lautsprechern.

(3) REVERB STEUERUNG

Dies wird als Send-Steuerung zum Effektbus benutzt. Steuert die Menge zugefügten Halls in den Eingangssignalen.

(4) LEVEL STEUERUNG

Pegelsteuerung für jeden Kanal sendet das Signal an den Master-Mixbus. Typischer Betrieb ist zwischen 4 und 8 (abhängig von Eingangsgeräten), sollte jedoch niedriger als der Masterpegel sein. Bitte bedenken Sie, dass dies wie ein Vorverstärker wirkt, daher müssen Sie bei der Benutzung eines Gerätes mit Lautstärkeausgangsregelung (wie Bandgerät oder CD-Player) die Pegel durch Einstellung der Pegelsteuerungen auf jedem der Geräte abgleichen.

(5) CLIP LED

Anzeige, wenn der Signalpegel innerhalb von 3 dB der Begrenzung ist.

(6) 3-PIN (XLR) MICROPHONE INPUT MIT NIEDRIGER IMPEDANZ

Dieser Eingang ist für typische symmetrische Mikrofone mit niedriger Impedanz. Es liegen automatisch 15V Phantomspeisung für Kondensatormikrofone oder aktive Direct Boxes an. Die Eingangsimpedanz beträgt 1 kOhm. Der Anschluss ist wie folgt verkabelt: Pin 1=Abschirmung; Pin 2=positiv (heiß); Pin 3=negativ (kalt).

(7) 1/4-ZOLL LINE

Der 1/4-Zoll Line-Eingang dient dem Anschluss von Line-Level-Quellen am Kanaleingang. Der Line-Eingang wird gewöhnlich für Quellen wie Keyboards und CD-Player benutzt und kann für den Hochpegelausgang von Drahtlos-Mikrofonempfängern benutzt werden. Bei Benutzung dieses Eingangs ist der XLR-Mikrofoneingang abgetrennt.

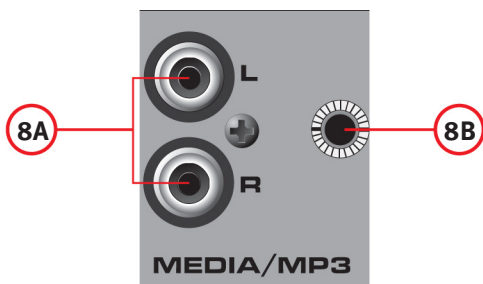

(8A) UND (8B) MEDIA EINGANG

Diese Eingänge, RCA (8A) und 1/8-Zoll (8B) nehmen einen Stereoeingang vom Ausgang eines MP3-Players, CD-Players, Kassettengeräts oder ähnlichen Geräts auf.

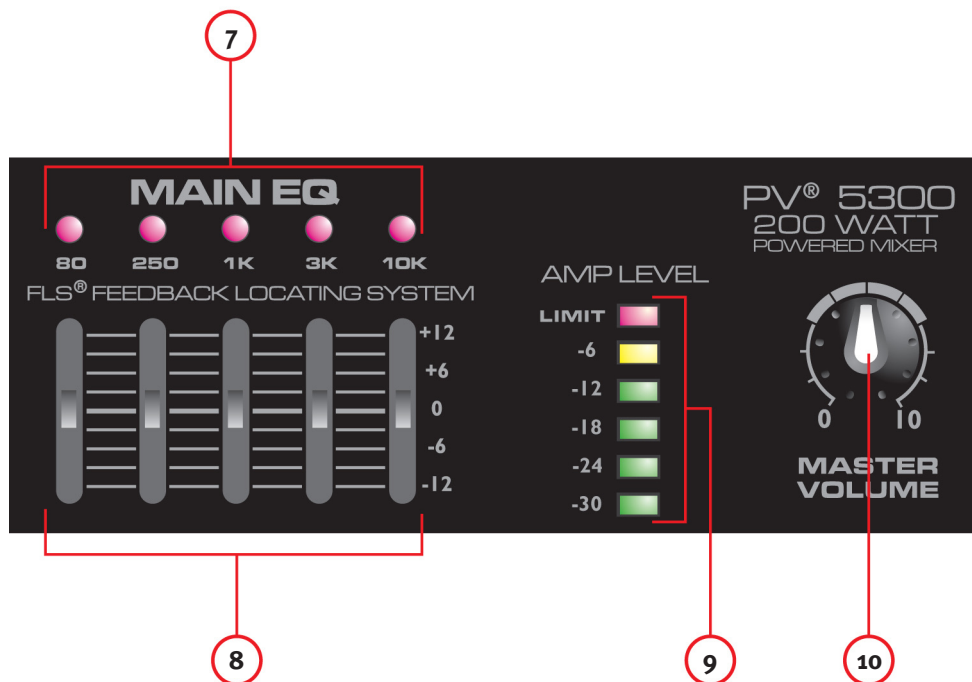

(7) FLS® FEEDBACK LOCATING SYSTEM

Das patentierte FLS Feedback Locating System ist ein schneller und einfacher Weg, Rückkopplungen aus dem System zu entfernen. Wenn es zu Rückkopplungen kommt, leuchtet die LED des entsprechenden Frequenzbandes über dem Schieberegler zur Einstellung auf. Ziehen Sie den Schieberegler langsam nach unten, bis die Rückkopplung verschwunden ist. Die LED leuchtet für einige Sekunden weiter, nachdem die Rückkopplung entfernt ist. Es ist völlig normal, dass die Anzeige während eines Auftritts gelegentlich aufleuchtet. Das bedeutet nicht unbedingt, dass es zu einer Rückkopplung kommt.

(8) GRAFISCHER EQ

Diese 5-Band EQs sind für 12 dB Cut oder Boost konzipiert. Diese EQs dienen der Einstellung kleiner Anpassungen des Gesamtmixes und sollten zurückhaltend benutzt werden.

(9) AMP LEVEL LED-LEITER

Diese LEDs zeigen den Signalpegel an, der zum Verstärker geht. Die obere LED zeigt das LIMIT und die Aktivierung unseres revolutionären DDT™ Lautsprecher-Schutzschaltkreises an, der im PV 5300 integriert ist und automatisch aktiviert wird, um die Verstärkerleistung zu maximieren, ohne sich um die Verzerrung sorgen zu müssen.

(10) MASTERVOLUME

Die Mastersteuerung für den Hauptmix und die Gesamtlautstärke des aktiven Mischpults.

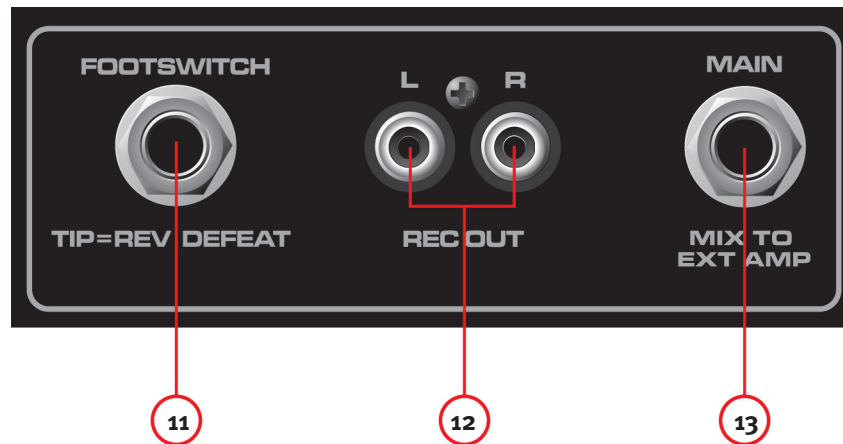

(11) FOOTSWITCH

Diese 1/4-Zoll-Buchse nimmt einen 1/4-Zoll-Fußschalter (Peavey Teilenummer 03051000) auf, der zur Unterdrückung der Halleffekte auf allen Kanälen konzipiert ist.

(12) REC OUT

Dieser RCA-Ausgang liefert ein Signal an die Aufnahmeeingänge eines CD-Rekorders, Stereo-Kassettengeräts oder eines anderen Aufnahmegeräts.

HINWEIS: Schließen Sie nicht ein einzelnes Gerät an beiden Anschlüssen REC OUT und MEDIA (8A/8B) gleichzeitig an. Diese Schaltung kann zu einer Schleife mit erheblicher Rückkopplung führen, die Ihr System potenziell beschädigen kann.

(13) MAIN OUT

Diese 1/4-Zoll-Buchse liefert ein Signal vom Hauptmix (hinter dem grafischen EQ) für einen externen Verstärker.



(14) MUTE LED

Leuchtet diese LED, so wird angezeigt, dass die Kanäle 1-4 stummgeschaltet sind und kein Signal an den Verstärker weiterleiten.

(15) MUTE SCHALTER

Mit Tastendruck schalten Sie die Kanäle 1-4 stumm, kein Signal wird an den Verstärker weitergeleitet. Die Taste hat keinen Einfluss auf Kanal 5. Diese Funktion ist praktisch für Pausen während der Vorstellung, wenn Musik über das Soundsystem gespielt wird und die Line-/Mikrofonkanäle stummgeschaltet sind.

(16) MASTER REVERB

Gesamtpegel des Halleffekts auf den entsprechenden Kanälen.

Back Panel

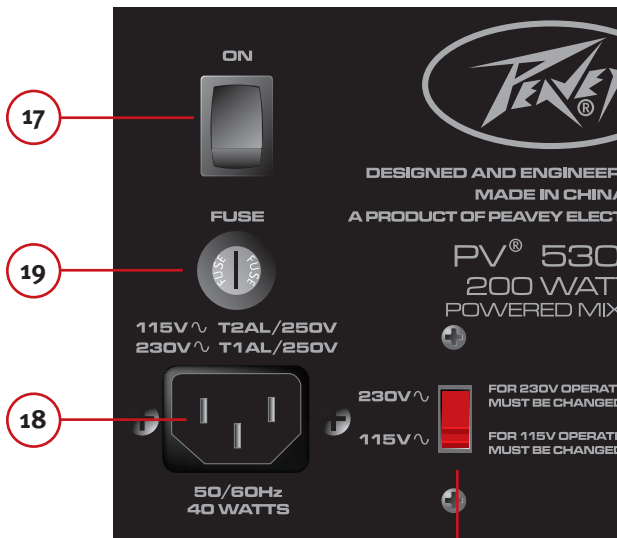

HINWEIS: Bitte ziehen Sie den Netzstecker, bevor Sie die Netzspannung umschalten.

(17) HAUPTSCHALTER

Hauptschalter zum Ein- und Ausschalten des Geräts.

(18) NETZEINGANG

Anschlussbuchse für IEC-Netzka- bel. Schließen Sie das Netzka- bel hier an. Bei falscher Netzspannung kann es zu Schäden am Gerät kommen (siehe Netzspannung auf dem Gerät).

Entfernen Sie keinesfalls den Erdungsanschluss. Er dient Ihrer eigenen Sicherheit. Ist die Steckdose nicht geerdet, so muss ein geeigneter Erdungsadapter benutzt werden.

Zur Vermeidung von Feuer und Stromschlag achten Sie stets darauf, dass der Verstärker und alle angeschlossenen Geräte ordnungsgemäß geerdet sind.

NOTE: FOR U.K. ONLY

As the colors of the wires in the mains lead of this apparatus may not correspond with the colored markings identifying the terminals in your plug, proceed as follows:

(1) The wire which is colored green and yellow must be connected to the terminal which is marked by the letter E, or by the Earth symbol, or colored green or green and yellow. (2) The wire which is colored blue must be connected to the terminal which is marked with the letter N, or the color black. (3) The wire which is colored brown must be connected to the terminal which is marked with the letter L, or the color red.

(19) FUSE

Dies ist die Hauptsicherung für den Netzeingang. Tauschen Sie die Sicherung nur gegen eine gleichwertige Sicherung aus. Brennt die Sicherung mehrfach durch, so erhöhen Sie keinesfalls die Kapazität. Wenden Sie sich an einen autorisierten Peavey-Kundendienst.

HINWEIS: Wird die Netzspannung umgestellt, dann muss ebenfalls die Sicherung ausgetauscht werden. Diese Sicherung muss der neuen Netzspannung entsprechen.

(20) SPANNUNGSUMSCHALTER

Hier schalten Sie die Netzspannung zwischen 115 V AC / 60 Hz und 230 V AC / 50 Hz um. Zum Umschalten müssen Sie zunächst die Kunststoffabdeckung abschrauben, die den Schalter schützt. Nach dem Umschalten der Spannung setzen Sie bitte die Kunststoffabdeckung zurück, damit die Netzspannung nicht versehentlich umgeschaltet werden kann.

HINWEIS: Die Sicherung MUSS ausgetauscht werden, damit sie der gewählten Spannung entspricht. Siehe Hinweis auf der Rückseite des Mischpults für den korrekten Wert.

(21) SPEAKER OUTPUTS

Dies sind zweiadrige 1/4-Zoll Lautsprecherausgänge. Jeder hat eine Nenn-Impedanz von 4 Ohm. Sie können entweder einen 4-Ohm-, einen 8-Ohm- oder zwei 8-Ohm-Lautsprecher je Ausgang anschließen. Nehmen Sie keine Anschlüsse mit geringerer Impedanz vor. Für maximale Leistung benutzen Sie Lautsprecherkabel und nicht Geräteka- bel zum Anschluss der Lautsprecher. Wir empfehlen AWG18 oder stärkere Lautsprecherkabel.



PV[®] 5300 **Mikserivahvistin**

Onnittelut uuden Peavey[®] PV -mikserivahvistimen ostosta. Peavey PV 5300 on yhdysrakenteinen aktiivimikseri, jossa on jopa neljä XLR- ja 1/4" tulon yhdistelmää huipputason Peavey-mikrofoniesivahvistimilla sekä 200 W huipputeho kristallinkirkaaseen äänentoistoon. Peavey PV 5300 käyttää ainutlaatuisia, patentoituja ominaisuuksia parantaakseen laulun sävyä ja kirkkautta. Patentoitu, vallankumouksellinen FLS[®]-järjestelmämme (Feedback Locating System) tunnistaa ja poistaa kierron nopeasti ja helposti. Jalalla kytkettävä, sisään rakennettu kaiku täydentää monipuolisen laitteen ominaisuuksia. Tähän monipuoliseen mikseriin voi kytkeä melkein mitä tahansa sen 1/4"-, RCA- ja 1/8" miniliitinten kautta.

Ennen kuin aloitat aktiivivahvistimen käytön, on tärkeää varmistaa, että tuotteeseen on kytketty oikea vaihtovirtajännite. Vahvistimen oikea jännite lukee IEC-liittimen (virtaliitin) vieressä laitteen takapaneelissa.

Ominaisuudet:

- **FLS[®] Feedback Locating System -järjestelmä**
- **Sisäänrakennettu digitaalikaiku**
- **Yhdistelmäliitin, XLR ja 1/4" tuloliitin**
- **Viisialueinen graafinen taajuuskorjain FLS[®]-tekniikalla**
- **Mykistys kanaville 1-4**
- **Jalalla ohjattava efektien poiskytkentä**
- **RCA, 1/8" liitin**
- **Kaksoispäätevahvistinosio**
- **RCA-tallennuslähdöt**
- **LED-mittarisilta**
- **Päätevahvistimen aliäänisuodatus**

ILMANVAIHTO: Ilmanvaihdon varmistamiseksi jätä vähintään 6" (15,5 cm) ilmatilaa joka sivulle.

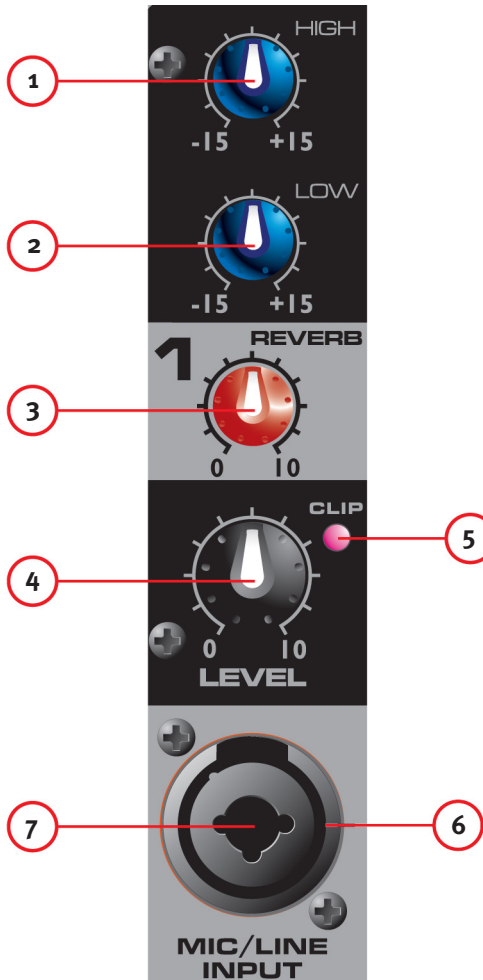

(1) HIGH (DISKANTTI) -SÄVYSÄÄTÖ

Aktiivinen äänensävyhallinta (kalteva: ± 15 dB) diskanttiäänialueen tason muuttamiseen.

(2) LOW (BASSO) -SÄVYSÄÄTÖ

Aktiivinen äänensävyhallinta (kalteva: ± 15 dB) bassoäänialueen tason muuttamiseen.

Varoitus: Alaäänialueen liiallinen korostaminen lisää tehon kulutusta ja kasvattaa kaiuttimien vahingoittumisen mahdollisuutta.

(3) REVERB -SÄÄDIN

Tätä käytetään efektiivylän lähtösäätimenä. Se säätelee syöttösignaaliin lisätyn kaiun määrää.

(4) LEVEL -SÄÄDIN

Kunkin kanavan tasosäädin lähettää signaalin miksauksen master-väylään. Tyypillinen käyttötaso on 4–8 (riippuen laitteista), mutta tason tulee olla master-tasoa alempi. Muista, että tämä toimii esivahvistimen tavoin, joten jos käytät äänenvoimakkuuden säädöllä varustettua laitetta (ts. kasetti- tai CD-soitinta), äänenvoimakkuustasot tulee kohdistaa säätämällä kunkin laitteen tasosäätimiä.

(5) CLIP -LED

Ilmaisee, milloin signaalitaso on 3 dB päässä leikkaamisesta.

(6) 3-NASTAINEN (XLR) MATALAN IMPEDANSSIN MIKROFONITULO, MICROPHONE INPUT

Tämä tulo tyypillisille, balansoiduille, matalan impedanssin mikrofoneille. Se syöttää automaattisesti 15V phantom-virran kondensaattorimikrofoneille tai aktiivisille DI-bokseille. Tulon impedanssi on 1 kilo-ohmi. Liittimen johdot ovat seuraavat: Nasta 1=runko; Nasta 2=positiivinen (kuuma); Nasta 3=negatiivinen (kylmä).

(7) 1/4" LINE

1/4" linjatuloliitännällä voidaan kytkeä kanavatuloon linjatasoisia lähteitä. Linjatuloa käytetään yleensä kosketinsoittimien tai CD-soittimien kaltaisille lähteille, ja sitä voidaan käyttää langattomien mikrofoni vastaanottimien korkean tason lähdon kassa. Kun tämä tulo on käytössä, XLR-mikrofonitulo kytketään pois.

(8A) JA (8B) MEDIA-TULO

Nämä tulot, RCA (8A) ja 1/8" (8B) ovat stereotuloja, joihin voidaan kytkeä MP3-soitin, CD-soitin, kasettinauhuri tai muu vastaava laite.

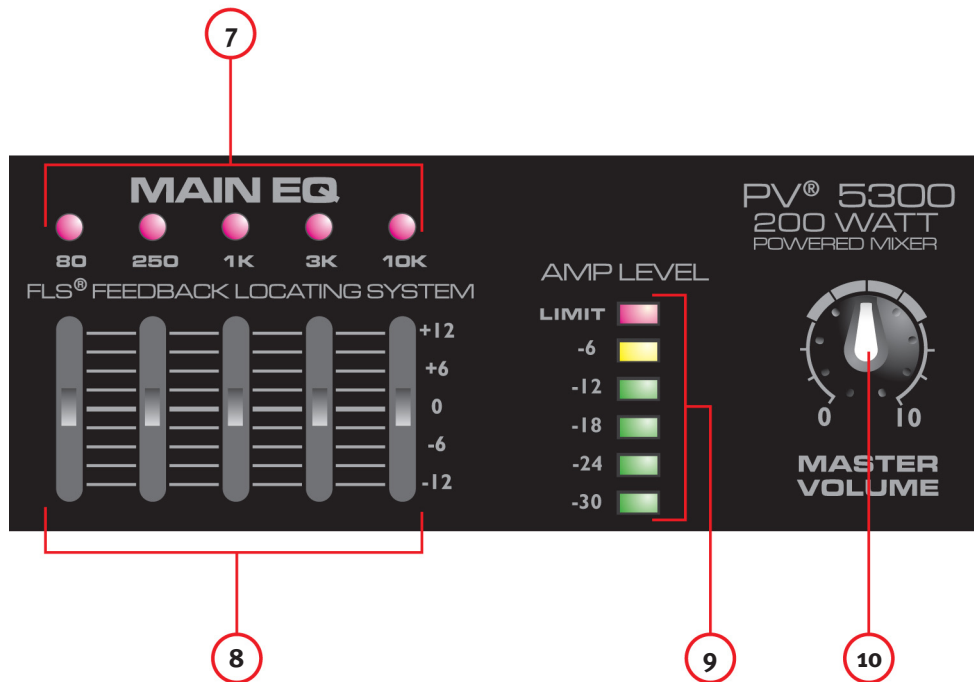

(7) FLS® FEEDBACK LOCATING SYSTEM -JÄRJESTELMÄ

Patentoitu FLS Feedback Locating System -järjestelmä on nopea ja helppo tapa poistaa kierto järjestelmästä. Jos kiertoa esiintyy, LED syttyy ko. taajuusalueen kohdalla ja ilmaisee, mitä liikusäädintä tulee käyttää. Laske ko. säädintä hitaasti, kunnes kierto häviää. LED palaa muutaman sekunnin ajan vielä kierron hävittyä. On normaalia, että valot syttyvät ajoittain esityksen aikana. Tämä ei välttämättä tarkoita, että ääni kiertää.

(8) GRAAFINEN EQ

5-kanavaisessa EQs-korjaimessa on 12dB vaimennus tai tehostus. EQs -säätimillä tehdään pieniä säätöjä kokonaismiksaukseen; niitä tulee käyttää säästeliäästi.

(9) AMP LEVEL -LED-PORTAIKKO

Nämä LED-valot ilmaisevat päätevahvistimelle menevän signaalitason. Ylin LED tarkoittaa, että raja LIMIT on saavutettu, ja että PV 5300:n sisään rakennettu käänteentekevä DDT™ -kaiutinsuojaus aktivoituu ja maksimoi vahvistimen tehon ilman säröytymisen vaaraa.

(10) MASTER VOLUME

Master-tasosäädin päämiksaukselle ja aktiivimikserin äänenvoimakkuussäädin.

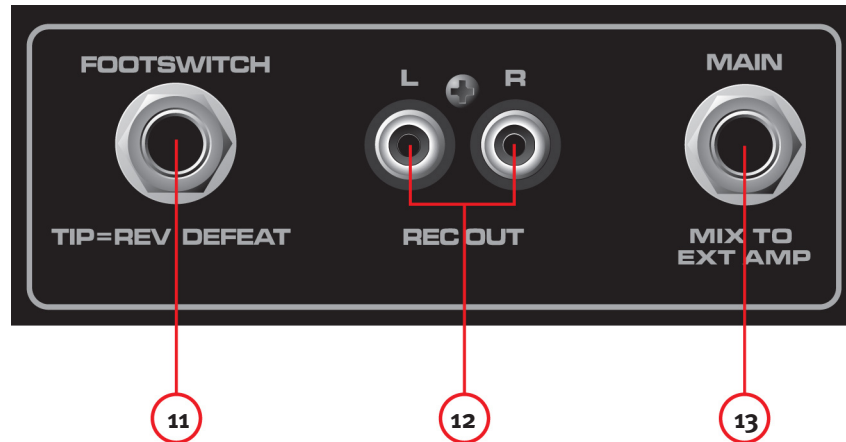

(11) FOOTSWITCH

Tähän 1/4" liitintään voidaan kytkeä 1/4" jalkakytkin (Peaveyn osanumero 03051000), joka on suunniteltu sammuttamaan kaikkien kanavien kaikuefekti.

(12) REC OUT

Tämä RCA-lähtö antaa signaalin CD-tallentimen, stereokasetti-soittimen tai muun tallennuslaitteen tuloihin.

HUOMAA: Älä kytke samaa laitetta sekä Rec Out- että Media Input (8A/8B) -liittimiin samanaikaisesti; tästä voi seurata silmukka, joka voi aiheuttaa kiertoa ja vahingoittaa järjestelmääsi.

(13) MAIN-LÄHTÖ

Tämä 1/4" liitin antaa signaalin päämiksauksesta (graafisen EQ-korjaimen jälkeen) ulkoiselle päätevahvistimelle.



(14) MUTE -LED

Kun tämä LED palaa, se ilmaisee, että kanavat 1-4 on mykistetty, eivätkä ne välitä signaalia päätevahvistimelle.

(15) MUTE -KYTKIN

Tämän painikkeen painaminen mykistää kanavat 1-4 ja estää signaalin siirron päätevahvistimelle. Tämä painike ei vaikuta kanavaan 5. Toiminto on kätevä pidettäessä taukoja esitysten välillä, jolloin musiikkia voidaan soittaa järjestelmän läpi, vaikka linja- ja mikrofoni-kanavat on mykistetty.

(16) MASTER REVERB

Kaikuefektin yleistaso vastaavilla kanavilla.

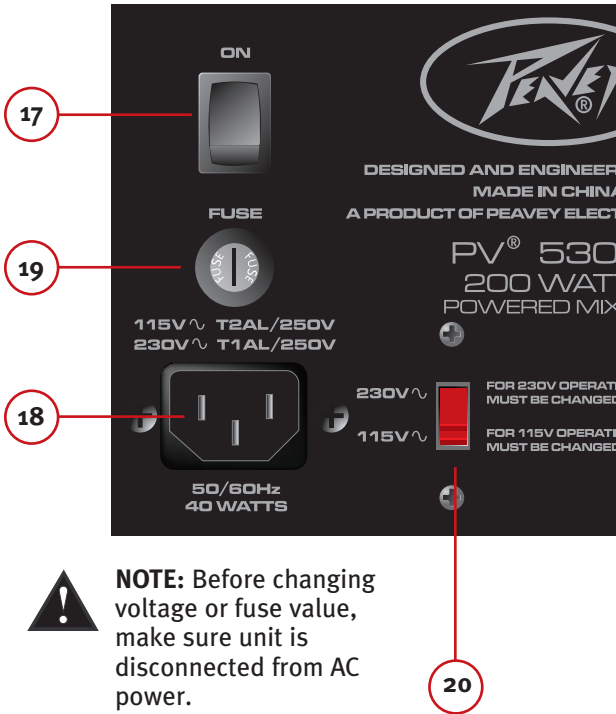

NOTE: Before changing voltage or fuse value, make sure unit is disconnected from AC power.

(17) VIRTAKYTKIN

Tämä on päävirtakytkin.

(18) VERKKOVIRTATULO:

Tämä liitin on IEC-virtajohdolle, joka syöttää laitteeseen AC-virtaa. Kytke laitteen virta kytkemällä virtajohto tähän liittimeen. Väärän verkkojännitteen käytöstä voi seurata laitteen vaurioituminen. (Katso laitteessa olevaa verkkojännitteen merkintää)



Älä koskaan katkaise maadoitusjohdinta. Se on tarkoitettu turvallisuutesitakaamiseen. Laitteensaaliittäävain maadoitettuun pistorasiaan.

Sähköisku- ja tulipalovaaran välttämiseksi tulee aina varmistaa, että vahvistin ja siihen kytketyt laitteet on maadoitettu.

NOTE: FOR U.K. ONLY

As the colors of the wires in the mains lead of this apparatus may not correspond with the colored markings identifying the terminals in your plug, proceed as follows:

(1) The wire which is colored green and yellow must be connected to the terminal which is marked by the letter E, or by the Earth symbol, or colored green or green and yellow. (2) The wire which is colored blue must be connected to the terminal which is marked with the letter N, or the color black. (3) The wire which is colored brown must be connected to the terminal which is marked with the letter L, or the color red.

(19) FUSE

Tämä on verkkojännitteen pääsulake. Vaihda sulake vain tyyppiltään ja arvoiltaan täsmälleen samanlaiseen. Jos sulake palaa uudelleen, älä vaihda sitä suurempaan. Vie laite valtuutettuun Peavey-huoltoon.

HUOMAA: Jos verkkojännite muuttuu, myös sulake on vaihdettava soveltumaan jännitteeseen, johon vaihdat.

(20) JÄNNITTEEN VALINTAKYTKIN

Tällä kytkimellä käyttäjä voi valita 115VAC / 60Hz tai 230VAC / 50Hz. Jotta jännitteen valitsinta voi käyttää, on ensin avattava ja poistettava kytkintä suojaava muovikuori. Jännitteen vaihtamisen jälkeen aseta muovikuori takaisin, jotta varmistetaan, ettei jännitetasoa muuteta vahingossa.

HUOMAA: Sulake TÄYTYY vaihtaa oikeaan arvoon valitsemallesi jännitteelle. Katso oikea arvo mikserin takana olevasta merkinnästä.

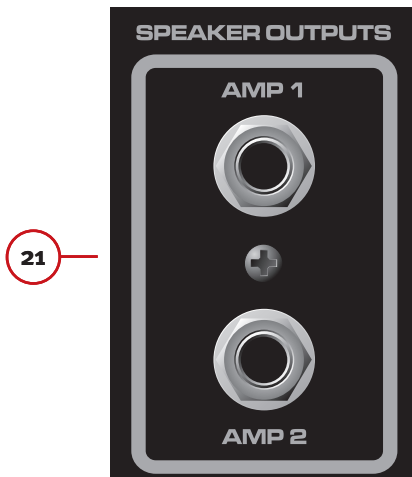

(21) SPEAKER OUTPUTS -LIITTIMET

Nämä ovat kaksijohtimisia 1/4" kaiutinlähtöjä. Kummankin vähimmäisimpedanssi on 4 ohmia. Voit kytkeä kumpaankin lähtöön joko yhden 4 ohmin kaiuttimen, yhden 8 ohmin kaiuttimen tai kaksi 8 ohmin kaiutinta. Älä käytä alle ilmoitetun minimi-impedanssin. Varmista paras tehonsiirto käyttämällä kaiutinten kytkemiseen kaiutinkaapeleita, ei soitinkaapeleita. Suosittelemme vähintään 1 mm² kaiutinjohtoa.

Tekniset tiedot

TULON HERKKYYS:

Mic In -tulosta täyteen tehoon päätevahvistimessa. Master Volume norm.

| | |
|---------|------------|
| Täysi | Nimellinen |
| -48 dBu | -28 dBu |

Line In -tulosta täyteen tehoon päätevahvistimessa. Master Volume norm.

| | |
|---------|------------|
| Täysi | Nimellinen |
| -18 dBu | +3 dBu |

KANAVA-EQ:

Kalteva EQ

| | |
|-----------|---------------|
| Matala EQ | 80 Hz ±15 dB |
| Korkea EQ | 12 kHz ±15 dB |

CLIP -LED:

Leikkaus-LED syttyy 3dB ennen leikkausta.

TAAJUUSVASTE:

Kaikki säätimet nimellisasennoissaan (lukittu)

| | | |
|-------------|----------------|-----------|
| Mic – Main | 30 Hz – 20 kHz | +0, -1 dB |
| Line – Main | 20 Hz – 30 kHz | +0, -1 dB |
| Mic – Amp | 50 Hz – 20 kHz | +0, -3 dB |
| Line – Amp | 40 Hz – 20 kHz | +0, -3 dB |

KOHINA:

Main = Main-linjatulo, 22 - 22kHz suodatin

Amp 1 = Vahvistinlähde, kuormitettu 4 ohmiin, AP

AUX-0025 -vahvistinsuodattimen kautta

Kaikki säätimet alhaalla.

| | |
|--------------------------|----------|
| Main | <-95 dBu |
| Amp 1 | <-70 dBu |
| Master Volume nimellinen | |
| Main | <-90 dBu |
| Amp 1 | <-67 dBu |

KOKONAISSÄRÖ:

Kaikki säätimet nimellisasennoissaan

<0,01% @ päälinjatulossa, -30 dBu mikrofoniulossa

<0,09% @ amp 1, lähde säädettyä 45 W

Kaikki säätimet nimellisasennoissaan

<0,005% @ päälinjalähdössä, +4 dBu linjatulossa

<0,08% @ amp 1, lähde säädettyä 45 W

MASTER EQ:

| | |
|--------|----------|
| 80 Hz | +/-12 dB |
| 250 Hz | +/-12 dB |
| 1 kHz | +/-12 dB |
| 3 kHz | +/-12 dB |
| 10 kHz | +/-12 dB |

MITTARINAUHA:

RAJA

| |
|--------|
| -6 dB |
| -12 dB |
| -18 dB |
| -24 dB |
| -30 dB |

VAHVISTIMEN RAJOITIN:

Rajoittaa vahvistintehon juuri ennen leikkausta. Rajoitin pitää vahvistintehon ilman leikkausta, ja se voidaan ohjata jopa 18 dB yli enimmäistehon.

VAHVISTIMEN LÄHTÖTEHO:

120VAC

Molemmat kanavat kuormattuna 8 ohmiin: 30 W RMS / kanava
60 W Peak / kanava

Molemmat kanavat kuormattuna 4 ohmiin: 50 W RMS / kanava
100 W Peak / kanava

TEHOVAATIMUKSET:

| | | |
|------------------------|----------------|-----------------|
| USA: | 120VAC 50/60Hz | 40 W nimellinen |
| Kansainväliset mallit: | 230VAC 50/60Hz | 40 W nimellinen |

KOKO:

| | |
|--------|---------------|
| Mitat: | K x L x S |
| | 9" x 14" x 9" |

PAINO:

14 lbs.

FCC:N SÄÄNTÖJEN ALAKOHTA J TÄMÄ LAITE NOUDATTAÄ FCC-SÄÄNTÖJEN OSAA 15. TOIMINTAA KOSKEVAT SEURAAVAT EHDOT: (1) TÄMÄ LAITE EI SAA AIHEUTTAA HAITALLISIA HÄIRIÖITÄ, JA (2) TÄMÄN LAITTEEN TULEE OTTAA VASTAAN HÄIRIÖT. MUKAAN LUKIEN VIRHEELLISTÄ TOIMINTAA AIHEUTTAVAT.



Ominaisuudet ja tiedot voivat muuttua ilman eri ilmoitusta.

PV[®] 5300 Powered Mixer

Gratulerar till inköpet av en PV "powered mixer" från Peavey[®]. Peavey PV 5300 är en allt-i-ett "powered mixer" som ger upp till fyra kombinerade XLR- och 1/4-tumsingångar med Peaveys förstklassiga förförstärkare och 200 watt toppeffekt för kristallklar ljudåtergivning. Peavey PV 5300 använder exklusiva och patenterade funktioner för att hjälpa till att förbättra röstens ton och renhet. Vårt patenterade FLS[®] (Feedback Locating System) identifierar snabbt och enkelt rundgång och tar bort den. Inbyggt reverb som kan skötas med fotpedal kompletterar den redan funktionsfyllda enheten. Du kan ansluta nästan vad som helst till denna mångsidiga mixer via de inbyggda 1/4-tums-, RCA- och 1/8-tumsingångarna.

Innan du börjar använda din "powered mixer" är det viktigt att du kontrollerar att produkten får korrekt växelspanning. Förstärkarens rätta spänning står tryckt bredvid IEC-nätsladden på enhetens bakpanel.

Funktioner:

- **FLS[®] (Feedback Locating System)**
- **Inbyggt digitalt reverb**
- **Kombinerade XLR- och 1/4 -tumsingångar**
- **Fembands grafisk equalizer med FLS[®]**
- **Master mute för kanalerna 1-4**
- **Fotpedalsstyrda effekter**
- **RCA, 1/8-tums mediaingång**
- **Dubbel effektförstärkarsektion**
- **RCA inspelningsutgångar**
- **Mätarbro med lysdioder**
- **Subsoniskt filter i effektförstärken**

VENTILATION: För att få ordentlig ventilation krävs cirka 15, 5 cm fritt utrymme runt alla sidor.

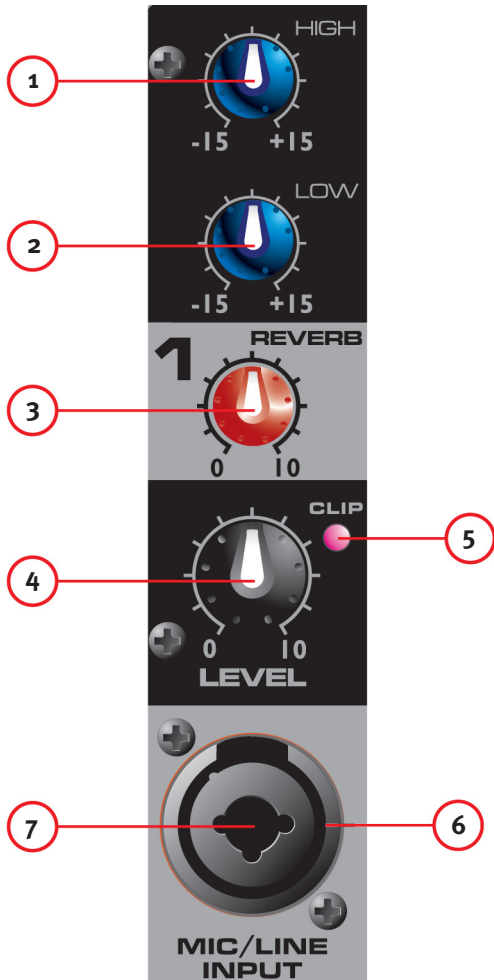

(1) TONKONTROLL HIGH (DISKANT)

En aktiv tonkontroll (shelving-typ ± 15 dB) som varierar nivån på hörfrekvensområdet.

(2) TONKONTROLL LOW (BAS)

En aktiv tonkontroll (shelving-typ ± 15 dB) som varierar nivån på lårfrekvensområdet.

Obs: Överdriven höjning av låga frekvenser ger hög strömförbrukning och ökar risken för skador på högtalarna.

(3) REVERBKONTROLL

Används som sändningskontroll till effektbussen. Kontrollerar mängden reverb som läggs på ingångs-signalerna.

(4) LEVELKONTROLL (NIVÅ)

Level-kontrollen för respektive kanal sänder signalen till mastermixbussen. Normal inställning är mellan 4 och 8 (beroende på de inkopplade apparaterna) men ska vara lägre än masternivån. Kom ihåg att detta fungerar som en förförstärkare, så om du använder en apparat med utgångsvolymp kontroll (dvs. band- eller CD-spelare) måste du matcha nivåerna genom att justera nivåkontrollerna på respektive enhet.

(5) LYSDIOD FÖR CLIP (KLIPPNING)

Indikerar när signalnivån ligger inom 3 dB från att klippas.

(6) MICROPHONE INPUT (MIKROFONINGÅNG), 3 STIFT (XLR) LÅGIMPEDANS

Denna ingång är för typiska balanserade lågimpedans-mikrofoner. Den tillhandahåller automatiskt 15 V fantomström för kondensatormikrofoner eller aktiva direktboxar. Den har en ingångsimpedans på 1 kohm. Anslutningen är kopplad så här: stift 1=hylsa; stift 2=positiv (strömförande); stift 3=negativ (ej strömförande).

(7) 1/4-tums LINE

1/4-tums linjeingången används för anslutning av linjenivåkällor till kanalningången. Linjeingången används typiskt för källor som klaviatur och CD-spelare och kan användas med högnivåutsignalen från trådlösa mikrofonmottagare. När denna ingång används kopplas XLR-mikrofoningången bort.

(8A) OCH (8B) MEDIAINGÅNG

Dessa ingångar, RCA (8A) och 1/8-tums (8B), accepterar stereoingång från utgången från MP3-spelare, CD-spelare, kassettdäck eller andra liknande enheter.

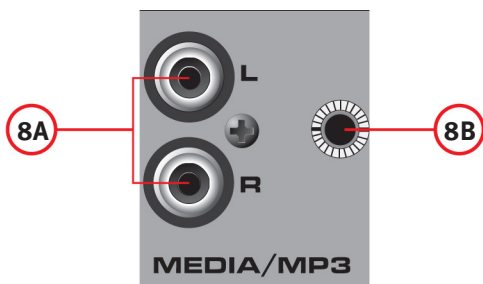

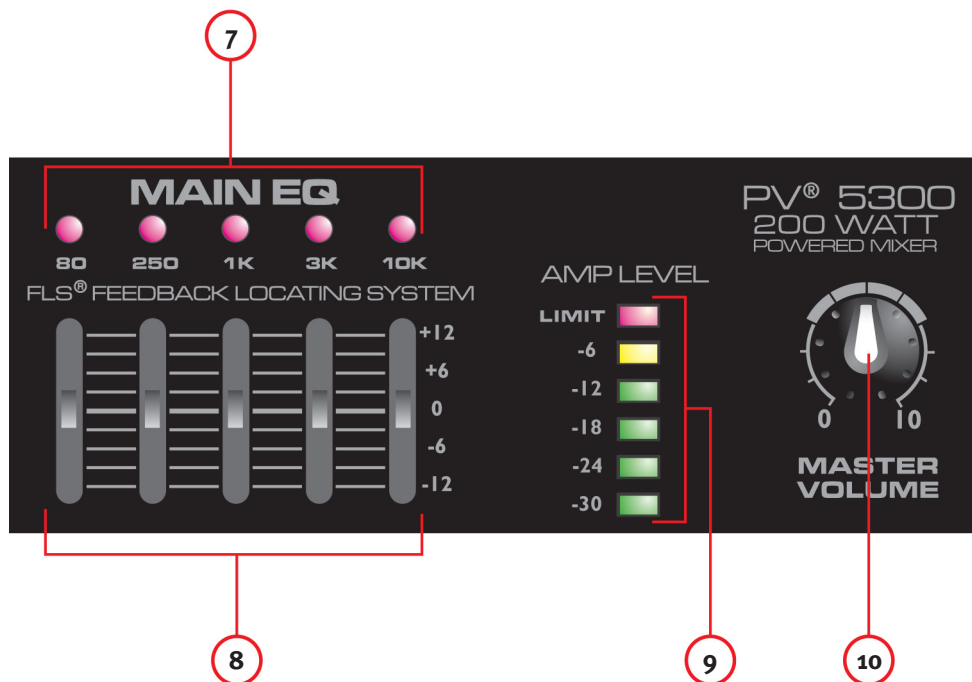

(7) FLS® FEEDBACK LOCATING SYSTEM

Det patenterade FLS (Feedback Locating System) är ett snabbt och enkelt sätt att ta bort rundgång från systemet. När det uppstår rundgång tänds lysdioden ovanför skjutreglaget till det frekvensband där rundgången uppstått för enkel justering. Sänk långsamt skjutreglaget tills rundgången är borta. Lysdioden fortsätter lysa ett par sekunder efter det att rundgången försvunnit. Det är normalt att lysdioderna tänds då och då under ett framträdande. Detta betyder inte nödvändigtvis att rundgång har uppstått.

(8) GRAFISK EQ

Dessa 5-bands EQ är konstruerade för att kapa eller höja 12 dB. Dessa EQ används för att göra mindre justeringar av den totala mixen och bör användas sparsamt.

(9) LYSDIODSTEGE FÖR AMP LEVEL (FÖRSTÄRKARNIVÅ)

Dessa lysdioder indikerar signalnivån som går till effektförstärkaren. Den översta lysdioden indikerar LIMIT och aktivering av vår revolutionära DDT™-krets för högtalarskydd, som är inbyggd i PV 5300 och aktiveras automatiskt för maximering av effektförstärkaren utan att du behöver oroa dig för distorsion.

(10) MASTERVOLYM (HUVUDVOLYM)

Huvudnivåkontrollen för huvudmixen och den totala volymen för din "powered mixer".

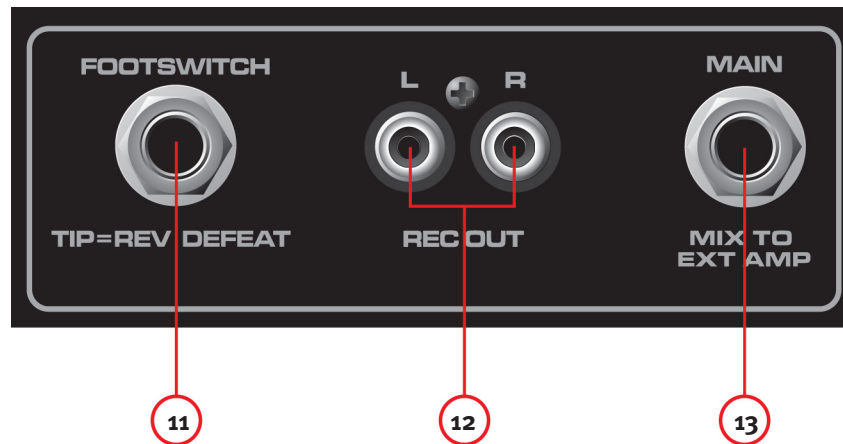

(11) FOOTSWITCH (FOTPEDAL)

Detta 1/4-tums uttag tar emot en 1/4-tums fotpedal (Peavey artikelnummer 03051000) som är konstruerad för att stänga av reverbeffekten på alla kanaler.

(12) REC OUT

Denna RCA-utgång ger en signal till inspelningsingångar på CD-inspelare, stereokassettdäck eller andra inspelningsenheter.

OBS: Anslut inte en och samma enhet till både Rec Out och mediaingången (8A/8B) samtidigt, det kan skapa en loop som kan orsaka kraftig rundgång som kan skada ditt system.

(13) MAIN UT

Detta 1/4-tumsuttag ger en signal från huvudmixen (efter den grafiska EQ:n) till en extern effektförstärkare.



(14) LYSDIOD FÖR MUTE

När denna lysdiod lyser visar den att kanalerna 1-4 är dämpade och inte sänder någon signal till effektförstärkaren.

(15) OMKOPPLARE FÖR MUTE

Om du trycker in den här knappen dämpar du kanalerna 1-4 och hindrar signalen att gå till effektförstärkaren. Den här knappen påverkar inte kanal 5. Den här funktionen är praktisk för pauser mellan uppträdanden, det går att spela musik genom ljudsystemet medan linje-/mikrofonkanalerna är dämpade.

(16) MASTER REVERB

Totala nivån på reverbeffekten på motsvarande kanaler.

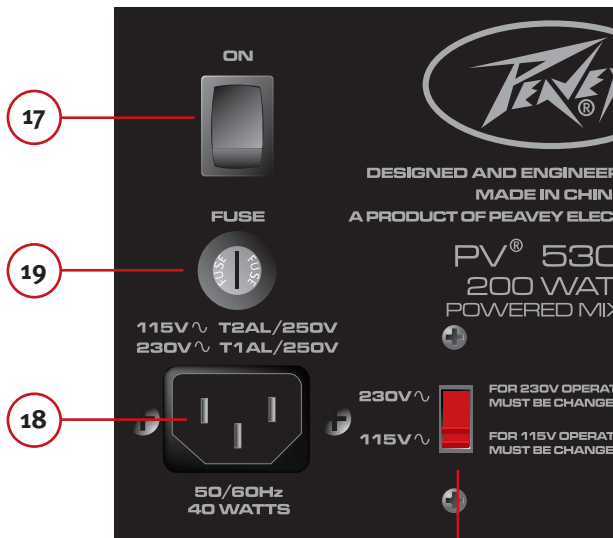

OBS: Innan du ändrar värdet på spänningen eller säkringen måste enheten vara bortkopplad från strömkällan.



(17) STRÖMBRYTARE

Detta är huvudströmbrytaren.

(18) VÄXELSTRÖMSINGÅNG:

Detta är ett honuttag för en IEC-nätkabel, som förser enheten med växelström. Anslut nätkabeln till detta uttag för att förse enheten med ström. Om felaktig nätspänning används kan det orsaka skador på utrustningen. (Se nätspännings-märkningen på enheten.)

Bryt aldrig av jordstiftet på någon utrustning. Det sitter där för din säkerhets skull. Om du använder ett eluttag som saknar jordstift ska en lämplig jordningsadapter användas, och den tredje ledningen ska jordas ordentligt.

För att förhindra risken för elstötar eller eldsvåda ska du alltid se till att förstärkaren och all tillhörande utrustning är ordentligt jordade.

NOTE: FOR U.K. ONLY

As the colors of the wires in the mains lead of this apparatus may not correspond with the colored markings identifying the terminals in your plug, proceed as follows:

(1) The wire which is colored green and yellow must be connected to the terminal which is marked by the letter E, or by the Earth symbol, or colored green or green and yellow. (2) The wire which is colored blue must be connected to the terminal which is marked with the letter N, or the color black. (3) The wire which is colored brown must be connected to the terminal which is marked with the letter L, or the color red.

(19) FUSE (SÄKRING)

Detta är huvudsäkringen för växelspänningen. Byt endast ut mot en säkring av exakt samma typ och märkning. Om säkringen fortsätter att utlösas ska du inte sätta i en kraftigare säkring, lämna istället in enheten till ett av Peaveys servicecenter.

OBS: Om nätspänningen ändras måste även säkringen bytas till en säkring med motsvarande märkning för den spänning som du byter till.

(20) SPÄNNINGSVÄLJARE

Med den här omkopplaren kan du välja mellan 115 VAC / 60 Hz eller 230 VAC / 50 Hz. För att byta spänning måste du först skruva loss och ta bort plastskyddet som sitter över omkopplaren. När du har bytt spänning ska du skruva fast plastskyddet igen så att spänningen inte ändras av misstag.

OBS: Säkringen MÅSTE bytas till en med motsvarande värde för den spänning du har valt. Se noteringen på baksidan av mixern för korrekt värde.

(21) SPEAKER OUTPUTS (HÖGTALARUTGÅNGAR)

Detta är 1/4-tums högtalarutgångar med tvåledare. Var och en är märkt med minimiimpedansen 4 ohm. Du kan ansluta antingen en 4-ohms, en 8-ohms eller två 8-ohms högtalare till respektive utgång. Använd inte med lägre impedans än minimiimpedansen. För bästa resultat ska du använda högtalarkablar och inte instrumentkablar för att ansluta högtalarna. Vi rekommenderar att du använder högtalarkablar av minst 18 gauge (1,02 mm) tjocklek.



Specifikationer

INGÅNGSKÄNSLIGHET:

Mikrofon in till full styrka på effektförstärkaren. Mastervolym nom.

| | |
|---------|----------|
| Full | Nominell |
| -48 dBu | -28 dBu |

Linje in till full styrka på effektförstärkaren. Mastervolym nom.

| | |
|---------|----------|
| Full | Nominell |
| -18 dBu | +3 dBu |

KANAL EQ:

Shelving EQ

| | |
|--------|---------------|
| Låg EQ | 80 Hz ±15 dB |
| Hög EQ | 12 kHz ±15 dB |

LYSDIOD FÖR CLIP (KLIPPNING):

Lysdioden för klippning tänds 3 dB innan klippning.

FREKVENSA TERGIVNING:

Alla kontroller nominella (spärrade)

| | |
|---------------------------|--------------------------|
| Mikrofon till main | 30 Hz – 20 kHz +0, -1 dB |
| Linje till main | 20 Hz – 30 kHz +0, -1 dB |
| Mikrofon till förstärkare | 50 Hz – 20 kHz +0, -3 dB |
| Linje till förstärkare | 40 Hz – 20 kHz +0, -3 dB |

BRUS:

Main = Main linjeutgång, 22 - 22kHz filter

Förstärkare 1 = Förstärkarutgång, belastad vid 4 ohm, genom AP

AUX-0025 kopplingsförstärkare filter

| | |
|----------------------------|----------|
| Alla kontroller helt nere. | |
| Main | <-95 dBu |
| Förstärkare 1 | <-70 dBu |
| Mastervolym nominell | |
| Main | <-90 dBu |
| Förstärkare 1 | <-67 dBu |

THD:

Alla kontroller nominella

| |
|--|
| <0,01 % vid main linjeutgång, -30 dBu i mikrofoningång |
| <0,09 % vid förstärkare 1 med utsignal justerad till 45 watt |

Alla kontroller nominella

| |
|--|
| <0,005 % vid main linjeutgång, +4 dBu i linjeingång |
| <0,08 % vid förstärkare 1 med utsignal justerad till 45 watt |

MASTER EQ:

| | |
|--------|----------|
| 80 Hz | +/-12 dB |
| 250 Hz | +/-12 dB |
| 1 kHz | +/-12 dB |
| 3 kHz | +/-12 dB |
| 10 kHz | +/-12 dB |

MÄTARUPPSTÄLLNING:

LIMIT

| |
|--------|
| -6 dB |
| -12 dB |
| -18 dB |
| -24 dB |
| -30 dB |

FÖRSTÄRKARLIMITER:

Begränsar förstärkarens uteffekt precis innan klippning. Begränsaren håller förstärkarens uteffekt utan att klippa och kan drivas upp till 18 dB över maximal uteffekt.

FÖRSTÄRKARENS UTEFFEKT:

120VAC

Båda kanalerna belastade vid 8 ohm: 30 watt RMS per kanal
60 watt peak per kanal

Båda kanalerna belastade vid 4 ohm: 50 watt RMS per kanal
100 watt peak per kanal

EFFEKTBEHOV:

| | | |
|-----------|------------------|-------------------|
| Inhemska: | 120 VAC 50/60 Hz | 40 watt nominellt |
| Export: | 30 VAC 50/60 Hz | 40 watt nominellt |

STORLEK:

| | |
|-------|-----------------------|
| Mått: | H x B x D |
| | 22,9 x 35,6 x 22,9 cm |

VIKT: 6,35 kg

KAPITEL J I FCC-BESTÄMMELSERNA. DENNA APPARAT ÖVERENSSTÄMMER MED DEL 15 I FCC-REGLERNA. ANVÄNDNINGEN ÄR UNDERSTÄLLD FÖLJANDE TVÅ VILLKOR (1) DENNA ENHET FÅR INTE ORSAKA SKADLIGA STÖRNINGAR, OCH (2) DENNA ENHET MÅSTE ACCEPTERA ALLA MOTTAGNA STÖRNINGAR, INKLUSIVE STÖRNINGAR SOM KAN ORSAKA ÖNSKAD DRIFT.



Ändringar i funktioner och specifikationer förbehålles utan meddelande.

Mixer potenziato PV[®] 5300

Congratulazioni per aver comprato il vostro nuovo mixer potenziato PV di Peavey. Il Peavy PV 5300 è un mixer potenziato tutto in uno, che fornisce fino a 4 combinazioni XLR ed entrate da 1/4" usando preamplificatori microfonici Peavey di qualità superiore e 200 watt di potenza di picco per una riproduzione del suono chiara e cristallina. Il Peavey PV 5300 utilizza caratteristiche esclusive e brevettate per aiutare con precisione a migliorare il tono e la chiarezza delle voci. Il nostro Impianto di Localizzazione del Ritorno FLS[®], brevettato e rivoluzionario, identifica ed elimina il ritorno velocemente e con facilità. Il riverbero incorporato, attivabile con i piedi, completa l'unità già ricca di funzioni. Connettete quasi qualsiasi cosa a questo mixer versatile tramite i mini jack integrati da 1/4", RCA e da 1/8".

Prima che cominciate a utilizzare il vostro mixer alimentato, è molto importante che vi assicuriate che il prodotto sia alimentato con la giusta tensione AC. Potete trovare la tensione adatta per il vostro amplificatore stampata vicino al cavo di rete IEC (alimentazione) sul pannello posteriore dell'unità.

Caratteristiche:

- FLS[®] Impianto di Localizzazione del Ritorno
- Riverbero digitale integrato
- Combinazioni XLR e jack di entrata da 1/4"
- Equalizzatore grafico a 5 bande con FLS[®]
- Muto del master per i canali 1-4
- Esclusione degli effetti tramite azionamento con un piede
- Ingresso RCA, 1/8" per sorgenti
- Sezione amplificatore a doppia alimentazione
- Uscite RCA di registrazione
- Meterbridge a LED
- Filtraggio subsonico per amplificatore di potenza

VENTILAZIONE: Per una corretta ventilazione, lasciate uno spazio di 6" (15,5 cm) su tutti i lati.

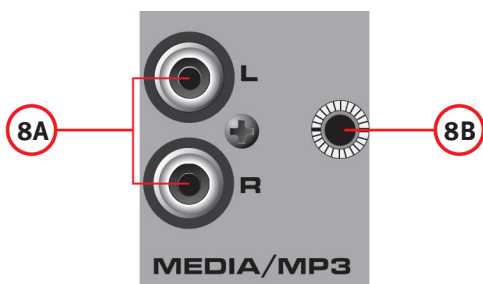
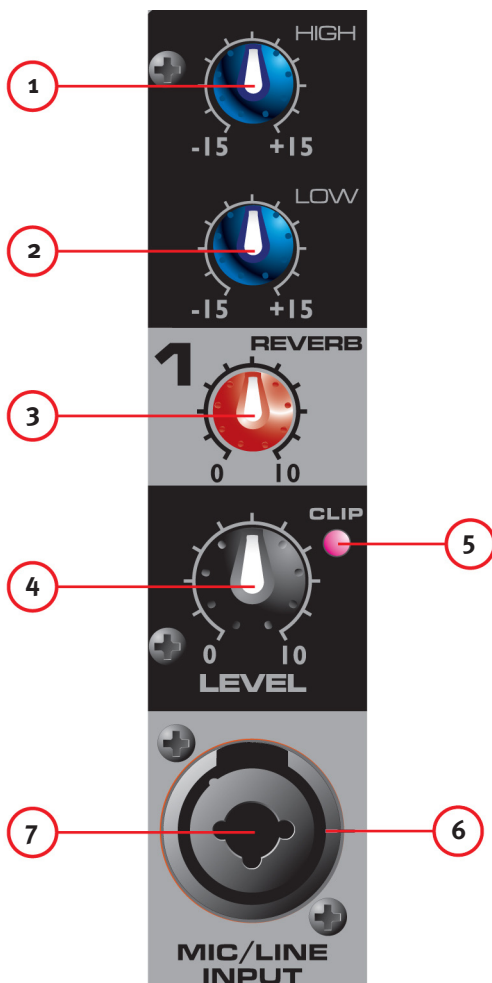

(1) CONTROLLO TONI HIGH (ACUTI)

Un controllo attivo dei toni (tipo di shelving: ± 15 dB) che varia il livello dell'alta gamma di frequenza.

(2) CONTROLLO TONI LOW (BASSI)

Un controllo attivo dei toni (tipo di shelving: ± 15 dB) che varia il livello della bassa gamma di frequenza.

Attenzione: un'eccessiva amplificazione della bassa frequenza causa un maggiore consumo di elettricità e aumenta la possibilità di danni agli altoparlanti.

(3) CONTROLLO REVERB

Questo viene utilizzato come un controllo di invio al bus degli effetti. Controlla la quantità di riverbero aggiunta ai segnali in ingresso.

(4) CONTROLLO LEVEL

Il controllo del livello per ogni canale invia il segnale al bus di missaggio principale. Il funzionamento tipico è tra 4 e 8 (a seconda dei dispositivi in ingresso) ma dovrebbe essere inferiore al livello del master. Vi preghiamo di ricordarvi che funziona come un preamplificatore, perciò se state utilizzando un apparecchio che ha un controllo di uscita del volume (cioè un mangianastri o un lettore CD) avrete bisogno di far corrispondere i livelli regolando i controlli del livello su ogni unità.

(5) LED CLIP

Indica quando il livello del segnale è entro i 3 dB di distorsione.

(6) MICROPHONE INPUT A BASSA IMPEDENZA A 3 SPINE (XLR)

Questo ingresso è per microfoni tipicamente bilanciati e a bassa impedenza. Fornirà automaticamente un'alimentazione phantom a 15V per microfoni a condensatore o per casse attive dirette. Ha un'impedenza di ingresso pari a 1k ohm. Il connettore è collegato come: Spina 1=schermo; Spina 2=positivo (fase); Spina 3= negativo (controfase).

(7) LINE DA 1/4"

Il connettore di linea in ingresso da 1/4" viene utilizzato per connettere sorgenti al livello di linea all'ingresso del canale. L'ingresso di linea viene utilizzato tipicamente per sorgenti come tastiere e lettori CD e può essere utilizzato con l'uscita ad alto livello di ricevitori microfonici senza fili. Quando viene utilizzato questo ingresso, l'ingresso microfonico XLR viene disconnesso.

INGRESSO MEDIA (8A) E (8B)

Questi ingressi, RCA (8A) e da 1/8" (8B) accettano un ingresso stereo di un lettore MP3, un lettore CD, un mangianastri o un apparecchio simile.

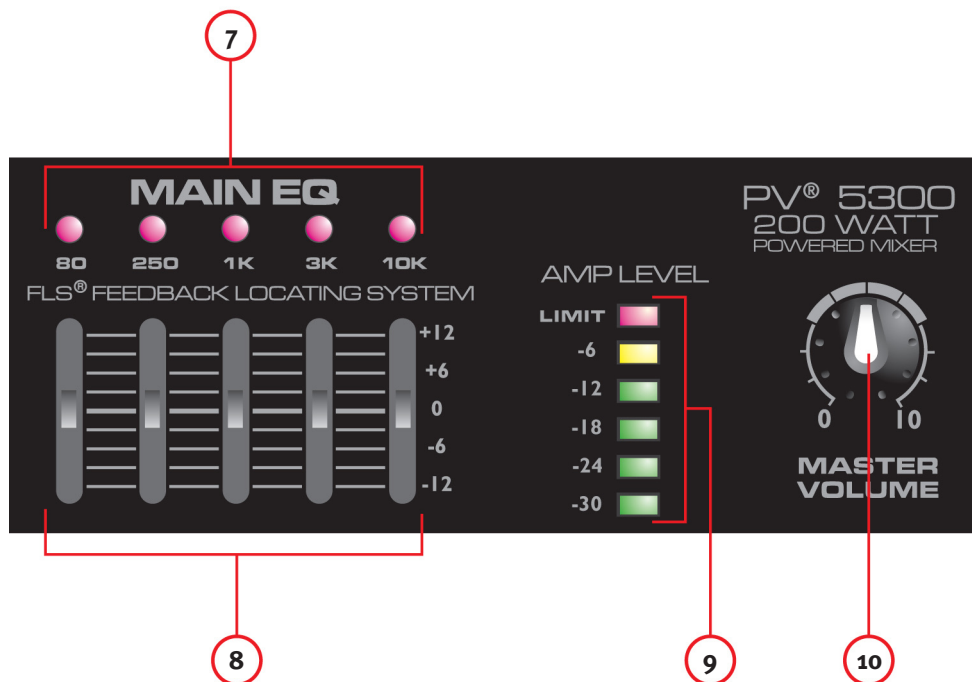

(7) FLS® FEEDBACK LOCATING SYSTEM

Il FLS Feedback Locating System brevettato è un modo semplice e veloce di eliminare il ritorno dall'impianto. Quando si verifica il ritorno, il LED che corrisponde alla banda di frequenza che causa la retroilluminazione si illuminerà sul potenziometro che andrà regolato. Abbassate lentamente quel potenziometro finché il ritorno non scompare. Il LED rimarrà illuminato per alcuni secondi dopo la scomparsa del ritorno. È normale che occasionalmente le luci si accendano durante un'esecuzione. Questo non significa necessariamente che si stia verificando un ritorno.

(8) EQ GRAFICO

Questi EQs a cinque bande sono progettati per il taglio o l'amplificazione a 12 dB. Questi EQs vengono utilizzati per effettuare regolazioni di minore importanza sul mix generale e andrebbero utilizzati con moderazione.

(9) SCALA A LED AMP LEVEL

Questi LED indicano il livello di segnale che arriva all'amplificatore di potenza. Il LED in alto indica il LIMIT e l'attivazione del nostro rivoluzionario circuito di protezione degli altoparlanti DDT™, integrato nel PV 5300 e che si attiva automaticamente per massimizzare l'amplificatore di potenza senza temere una distorsione.

(10) MASTERVOLUME

Il controllo del livello del master per il mix principale e il volume generale del mixer alimentato.

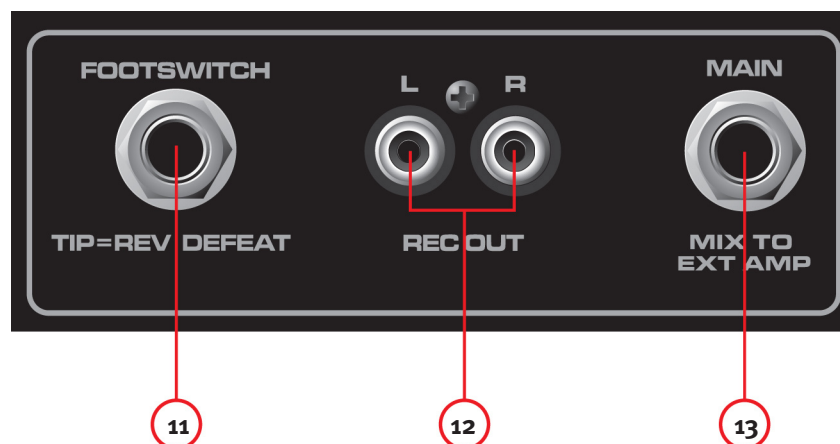

(11) FOOTSWITCH

Questo jack da 1/4" accetta un footswitch da 1/4" (numero di codice Peavey 03051000) progettato per eliminare l'effetto Riverbero su tutti i canali.

(12) REC OUT

Questa uscita RCA fornisce un segnale agli ingressi di registrazione di un registratore di CD, un mangiacassette stereo o un altro apparecchio di registrazione.

NOTA: Non connettete simultaneamente un singolo apparecchio al Rec Out e all'ingresso Sorgenti (8A/8B), questa configurazione potrebbe creare un circuito che potrebbe causare un grave ritorno, che potenzialmente potrebbe danneggiare il vostro impianto.

(13) USCITA MAIN

Questo jack da 1/4" jack fornisce un segnale dal mix principale (dopo l'equalizzatore grafico) per un amplificatore di potenza esterno.



14

15

16

(14) LED PER IL MUTE

Quando questo LED si illumina indica che i canali 1-4 vengono esclusi e non passano il segnale all'amplificatore di potenza.

(15) INTERRUTTORE MUTE

Premendo questo tasto si escludono i canali 1-4 evitando che il segnale passi all'amplificatore di potenza. Il tasto non influenza il canale 5. Questa funzione è utile tra un'esecuzione e un'altra, permettendo di riprodurre musica tramite l'impianto audio escludendo i canali linea/microfono.

(16) REVERB DEL MASTER

Livello generale dell'effetto Riverbero sui canali corrispondenti.

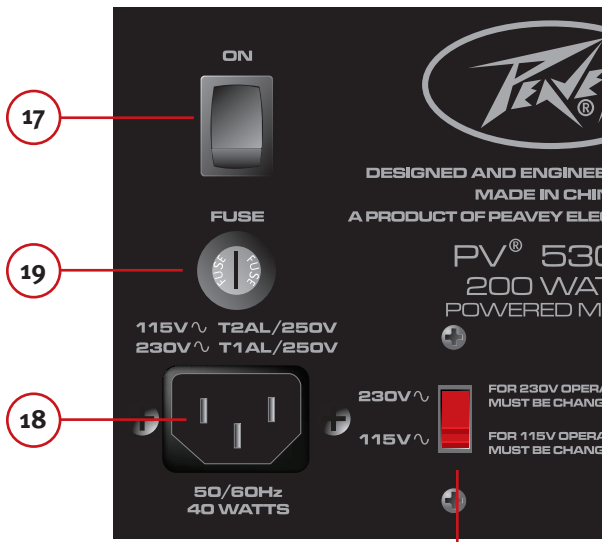

NOTA: Prima di cambiare il valore della tensione o dei fusibili, assicuratevi che l'unità sia disconnessa dall'alimentazione AC.

20

(17) INTERRUTTORE DI ALIMENTAZIONE

Questo è l'interruttore dell'alimentazione principale.

(18) PRESA DELL'ALIMENTAZIONE AC:

Questa è una presa per un cavo di alimentazione IEC, che fornisce alimentazione AC all'unità. Connettete il cavo di linea a questo connettore per fornire alimentazione all'unità. Se viene utilizzata una tensione di linea inadeguata si può danneggiare l'apparecchiatura. (Vedi l'etichetta di tensione sull'unità).



Non interrompete mai la spina della massa su qualsiasi apparecchiatura. Essa viene fornita per la vostra sicurezza. Se la presa non ha una spina della massa bisognerebbe utilizzare un adattatore di massa adatto e il terzo filo andrebbe messo a terra adeguatamente.

Per prevenire il rischio di scossa o il pericolo di incendio assicuratevi sempre che l'amplificatore e tutta l'apparecchiatura associata siano messi a terra in maniera adeguata.

NOTE: FOR U.K. ONLY

As the colors of the wires in the mains lead of this apparatus may not correspond with the colored markings identifying the terminals in your plug, proceed as follows:

(1) The wire which is colored green and yellow must be connected to the terminal which is marked by the letter E, or by the Earth symbol, or colored green or green and yellow. (2) The wire which is colored blue must be connected to the terminal which is marked with the letter N, or the color black. (3) The wire which is colored brown must be connected to the terminal which is marked with the letter L, or the color red.

(19) FUSE

Questo è il fusibile di sicurezza principale per la tensione di linea AC. Se il fusibile continua ad aprirsi, non sul fusibile. Portate l'unità a un centro di assistenza autorizzato Peavey.

NOTA: Se la tensione di alimentazione AC è cambiata, anche il fusibile va cambiato con un campo appropriato per la tensione alla quale state passando.

(20) INTERRUTTORE PER LA SELEZIONE DELLA SELEZIONE

Questo interruttore permette all'utente di scegliere tra 115VAC / 60Hz e 230VAC / 50Hz. Per cambiare il selettore della tensione, dovete prima svitare e rimuovere il coperchio di plastica che protegge l'interruttore. Dopo aver cambiato la tensione, vi preghiamo di rimettere il coperchio di plastica per assicurare che il livello di tensione non venga modificato inavvertitamente.

NOTA: Il fusibile DEVE essere cambiato con uno del valore appropriato affinché corrisponda alla tensione che avete scelto. Vi preghiamo di leggere la nota sul retro del mixer per individuare il valore corretto.

(21) SPEAKER OUTPUTS

Queste sono uscite degli altoparlanti, a due conduttori, da 1/4". Ognuna ha un valore di impedenza minima di 4ohm. Potete connettere o un altoparlante da 4 ohm, o uno da 8 ohm o due da 8 ohm a ogni uscita. Non operate al di sotto del valore minimo di impedenza. Per il massimo trasferimento di potenza, assicuratevi di utilizzare i cavi dell'altoparlante e non i cavi dello strumento per connettere gli altoparlanti. Raccomandiamo l'utilizzo di un filo dell'altoparlante da 18 gauge o superiore.

21



Specifiche

SENSIBILITA' IN INGRESSO:

Mic In a piena potenza sull'amplificatore di potenza. Nom Volume Master.

| | |
|---------|----------|
| Massimo | Nominale |
| -48 dBu | -28 dBu |

Linea In a piena potenza sull'amplificatore di potenza. Nom Volume Master.

| | |
|---------|----------|
| Massimo | Nominale |
| -18 dBu | +3 dBu |

EQ CANALE:

Shelving EQ

| | | |
|----------|--------|--------|
| EQ basso | 80 Hz | ±15 dB |
| EQ alto | 12 kHz | ±15 dB |

LED DISTORSIONE:

I LED di distorsione arrivano a 3dB prima della distorsione.

RISPOSTA DI FREQUENZA:

Tutti i controlli sono nominali (arresto)

| | | |
|------------------------------|----------------|-----------|
| Da Mic ad Alimentazione | 30 Hz – 20 kHz | +0, -1 dB |
| Da Linea ad Alimentazione | 20 Hz – 30 kHz | +0, -1 dB |
| Da Mic ad Amplificatore | 50 Hz – 20 kHz | +0, -3 dB |
| Dalla Linea ad Amplificatore | 40 Hz – 20 kHz | +0, -3 dB |

RUMORE:

Alimentatore = Uscita della linea di alimentazione, filtro 22 - 22kHz

Amp 1 = Uscita amplificatore, caricata a 4 ohm,

tramite il filtro di commutazione dell'amplificatore AP AUX-0025

Tutti i controlli abbassati del tutto.

| | |
|------------------------|----------|
| Principale | <-95 dBu |
| Amp 1 | <-70 dBu |
| Volume Master nominale | |
| Principale | <-90 dBu |
| Amp 1 | <-67 dBu |

THD:

Tutti i controlli nominali

<0.01% @ uscita linea alimentazione, -30 dBu nell'ingresso mic

<0.09% @ amp 1 senza ingresso regolato a 45 Watt

Tutti i controlli nominali

<0.005% @ uscita linea alimentazione, +4 dBu ingresso in linea

<0.08% @ amp 1 senza uscita regolata a 45 Watt

EQ MASTER:

| | |
|--------|----------|
| 80 Hz | +/-12 dB |
| 250 Hz | +/-12 dB |
| 1 kHz | +/-12 dB |
| 3 kHz | +/-12 dB |
| 10 kHz | +/-12 dB |

GAMMA METRICA:

LIMIT

| |
|--------|
| -6 dB |
| -12 dB |
| -18 dB |
| -24 dB |
| -30 dB |

LIMITATORE DI AMPLIFICAZIONE:

Limita la potenza dell'amplificatore appena prima della distorsione.

Il limitatore trattiene la potenza dell'amplificatore senza distorcere e può essere portato fino a 18 dB oltre l'uscita massima.

POTENZA IN USCITA DELL'AMPLIFICATORE:

120VAC

Entrambi i canali caricati a 8 ohm: 30 Watt RMS per can
60 Watt Picco per can

Entrambi i canali caricati a 4 ohm: 50 Watt RMS per can
100 Watt Picco per can

SPECIFICHE DI ALIMENTAZIONE:

| | | |
|------------|----------------|-----------------|
| Domestica: | 120VAC 50/60HZ | 40Watt Nominale |
| Esterna: | 230VAC 50/60HZ | 40Watt Nominale |

DIMENSIONI:

Dimensioni: A x L x L
9" x 14" x 9"

PESO:

14 lbs.

SOTTOCAPITOLO J DELLE REGOLAMENTAZIONI FCC. QUESTO APPARECCHIO È CONFORME CON IL CAPITOLO 15 DELLE REGOLAMENTAZIONI FCC. IL FUNZIONAMENTO DIPENDE DA QUESTE DUE CONDIZIONI (1) QUESTO APPARECCHIO NON PUÒ CAUSARE INTERFERENZA DANNOSA, E (2) QUESTO APPARECCHIO DEVE ACCETTARE QUALSIASI INTERFERENZA RICEVUTA, COMPRESA UN'INTERFERENZA CHE PUÒ DETERMINARE UN FUNZIONAMENTO NON DESIDERATO.



Caratteristiche e specifiche soggette a cambiamento senza preavviso.

Peavey Electronics Corporation • 5022 Hartley Peavey Drive • Meridian, MS • 39305
(601) 483-5365 • FAX (601) 486-1278 • www.peavey.com • EX 000130 • ©2011

PV® 5300 功放混音器

恭喜您购买了全新的Peavey PV功放混音器，这款Peavey PV 5300是一体化的功放混音器，可提供多达四种采用高级的Peavey麦克风前置放大器的XLR和1/4英寸输入组合以及200瓦峰值功率，实现清晰的音频再现。Peavey PV 5300利用其专利功能，能够准确地改善声音的音调和清晰度。而我公司的专利产品——革命性的FLS回馈定位系统，能快速、简易地识别并去除回馈。可脚踏切换、内置回响与功能丰富的设备相辅相成，可以通过机载1/4英寸、RCA和1/6英寸迷你插孔将任何其他设备连接到这台万能的混音器。

在使用功放混音器前，请确保产品的交流电压正确。用户可从设备背板上IEC线(电源)旁找到印有的正确的放大器电压。

功能特性：

- **FLS回馈定位系统**
- **机载数字回响**
- **XLR和1/4英寸输入组合插孔**
- **带FLS®的5段图形均衡**
- **1-4声道主静音**
- **脚踏切换音效降噪**
- **RCA、1/8英寸媒体输入**
- **双功放单元**
- **RCA录音输出**
- **LED表桥**
- **功放亚音速过滤**

通风：设备各面保持6英寸(15.5厘米)空隙以利于正确通风。

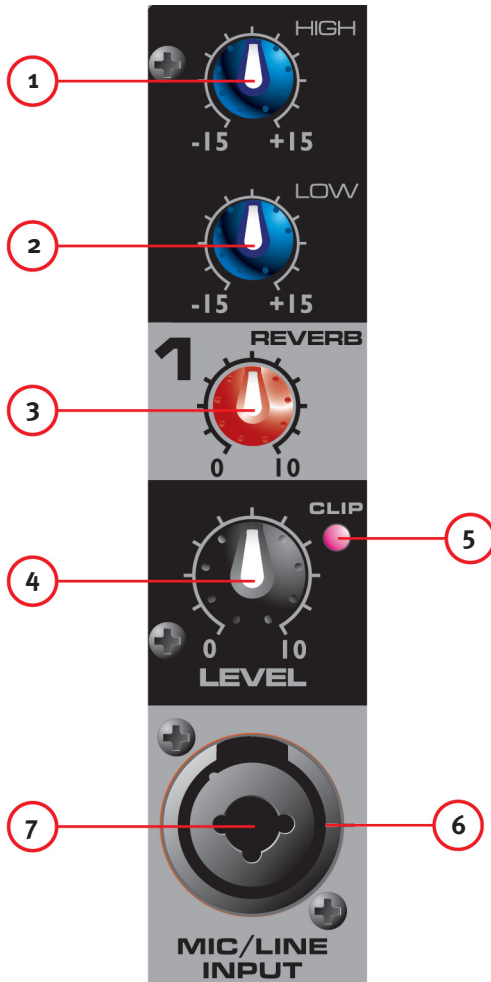

(1) HIGH (高音)音调控制

主动音调控制(高频类型: ±15 分贝), 在高频范围内可变。

(2) LOW (低音)音调控制

主动音调控制(高频类型: ±15 分贝), 在低频范围内可变。

注意: 过度低频增强会导致较大的电耗并增加扬声器损坏的可能性。

(3) REVERB 控制

用作音效总线的发送控制, 可控制添加到输入信号的回响量。

(4) LEVEL 控制

每个声道的音量制向主混音总线发送信号, 一般设置在4到8之间(根据输入设备而定), 但应低于主声道音量。请牢记, 这项操作相当于前置放大, 如果用户正使用带有音量输出控制的设备(如磁带机或CD机), 则需要调整每个设备上的音量控制与各音量相匹配。

(5) CLIP LED

当信号大小在削波的3分贝内时亮起。

(6) 3-脚(XLR)低阻抗 MICROPHONE INPUT

该输入一般用于平衡式、低阻抗麦克风, 可自动为电容式麦克风或有源直驳盒提供15伏幻电, 输入阻抗为1欧姆。连接孔连线为: 管脚1 = 屏蔽; 管脚2 = 正极(热); 管脚3=负极(冷)。

(7) 1/4" LINE

1/4英寸输入连接头可将线路输入连接到声道输入。线输入一般用于键盘和CD机, 以及无线麦克风接收器的高音量输出。当使用这种输入时, XLR麦克风输入是断开的。

(8A) AND (8B) MEDIA输入

RCA(8A)和1/8英寸(8B)输入可接受来自MP3播放器、CD播放器、磁带机或其他类似设备的立体声输入。

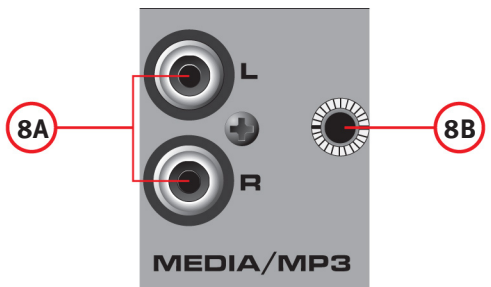

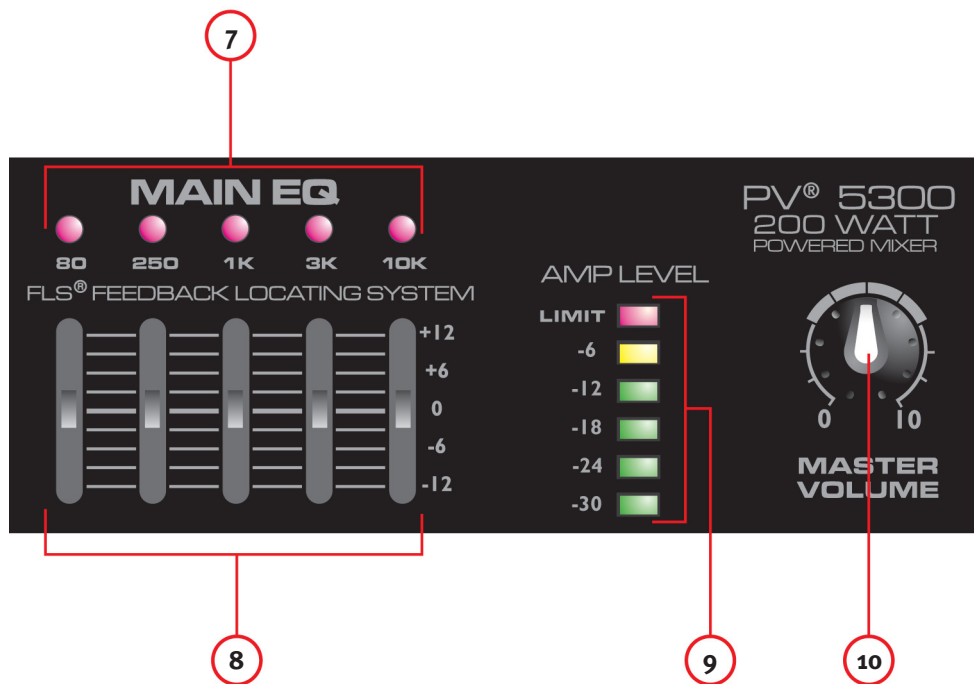

(7) FLS® FEEDBACK LOCATING SYSTEM

FLS Feedback Locating System 专利可简易快捷地从系统中去除回馈。当出现回馈时，与产生回馈频率波段相对应的LED会在需调整的滑条上亮起，缓慢地将滑条向下拨动直到回馈消失，回馈消失后LED灯会继续亮几秒钟。演出时LED灯偶尔会亮起是正常的，不一定就是出现了回馈。

(8) 图形EQ

5波段EQs是为12分贝切波或增强而设计的，用于对整个混音的微调，应少用。

(9) AMP LEVEL 梯度LED灯

这些LED灯表示进入功放器的信号大小，顶上的LED表示我公司革命性的DDT™扬声器保护电路的LIMIT以及激活，该电路内置于PV 5300中并自动激活将功放器最大化，无需担心失真。

(10) MASTERVOLUME

主混音以及功率混音器整体音量的主音量控制。

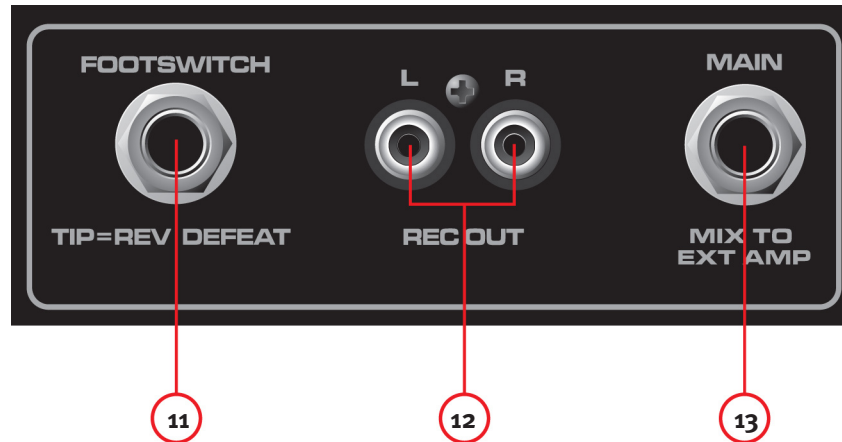

(11) FOOTSWITCH

该1/4英寸插孔接收1/4英寸脚踏切换(Peavey零件号 03051000)，用于所有声道上回响音效的降噪。

(12) REC OUT

该RCA输出给CD录音机、立体声磁带机或其他录音设备的录音输入提供信号。

注：不要将单个设备同时连接到录音输出和媒体输入(8A/8B)。这样设置会产生一个回路，该回路将导致严重回馈，有损坏用户设备的潜在危险。

(13) MAIN 输出

该1/4英寸插孔为外置功放器提供主混音(经图形EQ后)的信号。



(14) MUTE LED灯

当该灯亮起时表示声道1-4静音，不会向功放器传递信号。

(15) MUTE 开关

按下该按钮使 声道1-4静音，防止信号传递至功放器。该按钮不会影响声道5。在演出间歇时该功能非常方便，它可以让音乐在音响系统中播放，同时使线路/麦克风声道静音。

(16) 主 REVERB

对应声道上回响音效的整体大小。

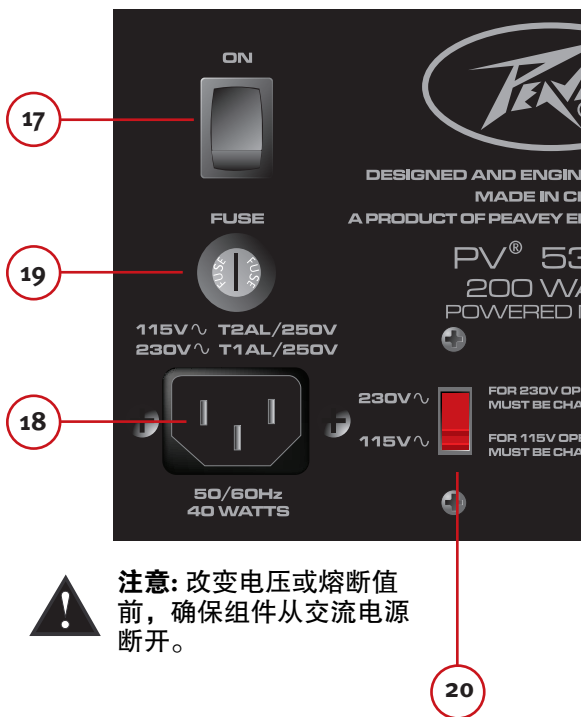

(17) 电源开关

这是主电源开关。

(18) 交流电源输入:

这是IEC线缆的接收插座, 为设备提供交流电源, 将线缆连接到该插头为设备提供电源。如果使用了不正确的电压会损坏设备(参见设备上的电压标示)。

为了用户安全, 绝不能折断任何设备上的接地管脚。如果使用的输出插座没有接地管脚, 应采用适当的接地适配器且第三线应正确接地。

为了防止电击或火灾的危险, 请确保放大器和所有相关设备都正确接地。

NOTE: FOR U.K. ONLY

As the colors of the wires in the mains lead of this apparatus may not correspond with the colored markings identifying the terminals in your plug, proceed as follows:

- (1) The wire which is colored green and yellow must be connected to the terminal which is marked by the letter E, or by the Earth symbol, or colored green or green and yellow.
- (2) The wire which is colored blue must be connected to the terminal which is marked with the letter N, or the color black.
- (3) The wire which is colored brown must be connected to the terminal which is marked with the letter L, or the color red.

(19) FUSE

这是用于交流电压的主要安全保险丝, 只能用相同类型和额定值的保险丝更换。如果保险丝持续断开, 请不要熔合保险丝, 而应将设备带到授权的Peavery维修中心。

注: 如果改变了主交流电压, 则必须更换保险丝, 其额定值与所用电压相匹配。

(20) 电压选择器开关

该开关允许用户在115VAC / 60Hz 或 230VAC / 50Hz之间选择。如需改变电压, 用户必须首先旋开并移去保护开关的塑料盖, 改变电压后请将塑料盖还原以确保电压值不会被随意改变。

注: 保险丝也必须改变为适当的额定值以匹配用户所选电压。正确值参见混音器后面的注释。

(21) SPEAKER OUTPUTS

这是双导体1/4英寸扬声器输出, 每个具有额定的4欧姆最小阻抗。用户可以连接一个4欧姆或一个8欧姆或两个8欧姆扬声器到每个输出。不要在低于额定最小阻抗的情况下操作。为了实现最大功率传输, 连接扬声器时 请确保使用扬声器电缆而不是仪器电缆。我公司推荐使用口径为18及以上的扬声器电缆。

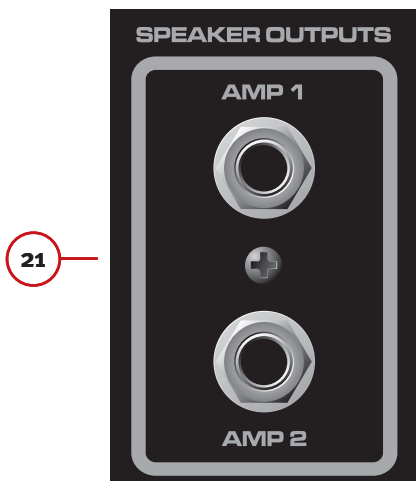

技术参数

输入灵敏度:

麦克风输入至功率放大器的全功率主音量正常值

全功率 正常值
-48 dBu -28 dBu

线路输入至功率放大器的全功率主音量正常值

全功率 正常值
-18 dBu +3 dBu

声道均衡:

斜坡式均衡

低均衡 80 Hz ±15 dB
高均衡 12 kHz ±15 dB

削波灯

在削波频率的3分贝之前, 削波灯亮起。

频率响应:

所有控制的正常值(止动)

麦克风到主输入 30 Hz - 20 kHz +0, -1 dB
线路到主输入 20 Hz - 30 kHz +0, -1 dB
麦克风到功放 50 Hz - 20 kHz +0, -3 dB
线路到功放 40 Hz - 20 kHz +0, -3 dB

噪声:

主 = 主线路输出, 22-22kHz过滤器

功放1 = 放大器输出, 通过AP负荷为4欧姆

AUX-0025切换放大器过滤器

所有控制的最大值

主输入 <-95 dBu
放大器1 <-70 dBu
主音量控制正常值
主输入 <-90 dBu
放大器1 <-67 dBu

总谐波失真:

所有控制正常值

<0.01% @主线路源输出, -30 dBu麦克风输入
<0.09% @放大器1输出调整为45瓦

所有控制正常值

<0.005% @主线路输出, +4 dBu线路输入
<0.08% @放大器1输出调整为45瓦

主均衡:

80 Hz +/-12 dB
250 Hz +/-12 dB
1 kHz +/-12 dB
3 kHz +/-12 dB
10 kHz +/-12 dB

计量组:

LIMIT 极值

-6 dB
-12 dB
-18 dB
-24 dB
-30 dB

放大器限幅器:

在削波前限制放大器功率, 该限幅器无需削波并保持放大器功率, 并且能驱动至18分贝, 超出最大输出。

放大器输出功率:

120VAC

两个声道负荷为8欧姆:

每声道30瓦RMS
每声道60瓦峰值

两个声道负荷为4欧姆:

每声道50瓦RMS
每声道100瓦峰值

功率要求:

国内: 120VAC 50/60HZ 40 Watts 正常值
出口: 230VAC 50/60HZ 40 Watts 正常值

大小:

尺寸: 高 x 宽 x 深
9" x 14" x 9"

重量:

14磅

该设备符合FCC规定中第15部分的要求, 操作则遵循以下两个条件: (1)该设备不会产生有害干扰; (2)该设备必须接受受到的任何干扰, 包括会导致意外操作的干扰。



性能与技术规格如有变更, 恕不通知。





PEAVEY ELECTRONICS CORPORATION LIMITED WARRANTY

Effective Date: 09/15/2010

What This Warranty Covers

Your Peavey Warranty covers defects in material and workmanship in Peavey products purchased and serviced in the U.S.A. and Canada.

What This Warranty Does Not Cover

The Warranty does not cover: (1) damage caused by accident, misuse, abuse, improper installation or operation, rental, product modification or neglect; (2) damage occurring during shipment; (3) damage caused by repair or service performed by persons not authorized by Peavey; (4) products on which the serial number has been altered, defaced or removed; (5) products not purchased from an Authorized Peavey Dealer.

Who This Warranty Protects

This Warranty protects only the original purchaser of the product.

How Long This Warranty Lasts

The Warranty begins on the date of purchase by the original retail purchaser. The duration of the Warranty is as follows:

| Product Category | Duration |
|---|----------------------|
| Guitars/Basses, Amplifiers, Preamplifiers, Mixers, Electronic Crossovers and Equalizers | 2 years *(+ 3 years) |
| Drums | 2 years *(+ 1 year) |
| Enclosures | 3 years *(+ 2 years) |
| Digital Effect Devices and Keyboards and MIDI Controllers | 1 years *(+ 1 year) |
| Microphones | 2 years |
| Speaker Components (incl. Speakers, Baskets, Drivers, Diaphragm Replacement Kits and Passive Crossovers) | 1 year |
| Tubes and Meters | 90 Days |
| Cables | Limited Lifetime |
| AmpKit Link, Xport, Rockmaster Series, Strum'n Fun, RetroFire, GT & BT Series Amps | 1 year |

[* Denotes additional Warranty period applicable if optional Warranty Registration Card is completed and returned to Peavey by original retail purchaser within 90 days of purchase.]

What Peavey Will Do

We will repair or replace (at Peavey's discretion) products covered by Warranty at no charge for labor or materials. If the product or component must be shipped to Peavey for Warranty service, the consumer must pay initial shipping charges. If the repairs are covered by Warranty, Peavey will pay the return shipping charges.

How To Get Warranty Service

(1) Take the defective item and your sales receipt or other proof of date of purchase to your Authorized Peavey Dealer or Authorized Peavey Service Center.

OR

(2) Ship the defective item, prepaid, to Peavey Electronics Corporation, International Service Center, 412 Highway 11 & 80 East, Meridian, MS 39301. Include a detailed description of the problem, together with a copy of your sales receipt or other proof of date of purchase as evidence of Warranty coverage. Also provide a complete return address.

Limitation of Implied Warranties

ANY IMPLIED WARRANTIES, INCLUDING WARRANTIES OF MERCHANTABILITY AND FITNESS FOR A PARTICULAR PURPOSE, ARE LIMITED IN DURATION TO THE LENGTH OF THIS WARRANTY.

Some states do not allow limitations on how long an implied Warranty lasts, so the above limitation may not apply to you.

Exclusions of Damages

PEAVEY'S LIABILITY FOR ANY DEFECTIVE PRODUCT IS LIMITED TO THE REPAIR OR REPLACEMENT OF THE PRODUCT, AT PEAVEY'S OPTION. IF WE ELECT TO REPLACE THE PRODUCT, THE REPLACEMENT MAY BE A RECONDITIONED UNIT. PEAVEY SHALL NOT BE LIABLE FOR DAMAGES BASED ON INCONVENIENCE, LOSS OF USE, LOST PROFITS, LOST SAVINGS, DAMAGE TO ANY OTHER EQUIPMENT OR OTHER ITEMS AT THE SITE OF USE, OR ANY OTHER DAMAGES WHETHER INCIDENTAL, CONSEQUENTIAL OR OTHERWISE, EVEN IF PEAVEY HAS BEEN ADVISED OF THE POSSIBILITY OF SUCH DAMAGES.

Some states do not allow the exclusion or limitation of incidental or consequential damages, so the above limitation may not apply to you.

This Warranty gives you specific legal rights, and you may also have other rights which vary from state to state.

If you have any questions about this Warranty or services received or if you need assistance in locating an Authorized Service Center, please contact the Peavey International Service Center at (601) 483-5365.

Features and specifications are subject to change without notice.

Optional Product Extended Warranty Registration

Give us some information and put your extended warranty into effect!

Please take a few minutes to fill out this information/survey sheet to help us get to know and serve you better.
To save time, submit your warranty registration online at www.peavey.com/support/warrantyregistration

1.

First Name _____ Initial _____ Last Name _____

Street Address _____

City _____ State/Province _____ Postal Code _____

() _____

Telephone Number _____ E-mail Address _____

() _____ - _____ - _____

Fax Number _____ Date of Birth _____

Gender M F

2.

| | | | | | | | | | |
|--|--|--|--|--|--|--|--|--|--|
| | | | | | | | | | |
|--|--|--|--|--|--|--|--|--|--|

Model _____ 8-Digit Serial Number _____

Date of Purchase _____ Price Paid _____

3.

Name of store where purchased _____

City _____ State _____

4. Top two (2) reasons why you purchased from this store/dealer:

- | | |
|---|--|
| <input type="checkbox"/> Availability of product | <input type="checkbox"/> Past favorable experience |
| <input type="checkbox"/> Friend/Relative's recommendation | <input type="checkbox"/> Best price |
| <input type="checkbox"/> Store credit card | <input type="checkbox"/> Advertised special |
| <input type="checkbox"/> Knowledgeable staff | <input type="checkbox"/> Convenient location |
| <input type="checkbox"/> Availability of lessons | <input type="checkbox"/> Received as a gift |
| <input type="checkbox"/> Technical instruction | <input type="checkbox"/> Other _____ |

5. Where do you most often shop for music and sound products?

- | | |
|---|---|
| <input type="checkbox"/> Independent retailer | <input type="checkbox"/> Newspaper ads |
| <input type="checkbox"/> Mass market retailer | <input type="checkbox"/> Internet/Web sites |
| <input type="checkbox"/> Mail order magazines | <input type="checkbox"/> Other _____ |

6. What two (2) factors most influenced your purchase of this product?

- | | |
|--|---|
| <input type="checkbox"/> Peavey brand name | <input type="checkbox"/> Product appearance |
| <input type="checkbox"/> Craftsmanship | <input type="checkbox"/> Durability |
| <input type="checkbox"/> Features for price | <input type="checkbox"/> Prior experience with Peavey |
| <input type="checkbox"/> Bundled accessories | <input type="checkbox"/> Packaging |
| <input type="checkbox"/> Sound quality | <input type="checkbox"/> Other _____ |

7. How did you learn about this Peavey product? (select best answer)

- | | |
|---|---|
| <input type="checkbox"/> Magazine review | <input type="checkbox"/> Teacher's recommendation |
| <input type="checkbox"/> Newspaper review | <input type="checkbox"/> Catalog or flyer |
| <input type="checkbox"/> Radio advertisement | <input type="checkbox"/> Saw in store |
| <input type="checkbox"/> Advertised special | <input type="checkbox"/> Use by professional |
| <input type="checkbox"/> Friend/Relative's recommendation | <input type="checkbox"/> Other _____ |
| <input type="checkbox"/> Salesperson's recommendation | |

8. Which other brands/models did you consider?

9. How would you describe your level of musicianship/technical expertise?

- Beginner - Never played or taken less than one (1) year of lessons
 Intermediate - One (1) to five (5) years of lessons or playing
 Advanced - More than five (5) years of lessons or playing; play professionally

10. Education: (select best answer)

- High school
 Some college
 Completed college
 Graduate school

11. Which best describe your family income? (select best answer)

- | | |
|--|--|
| <input type="checkbox"/> Under \$15,000 | <input type="checkbox"/> \$75,000 - \$99,999 |
| <input type="checkbox"/> \$15,000 - \$24,999 | <input type="checkbox"/> \$100,000 - \$149,999 |
| <input type="checkbox"/> \$25,000 - \$34,999 | <input type="checkbox"/> Over - \$150,000 |
| <input type="checkbox"/> \$35,000 - \$49,999 | |
| <input type="checkbox"/> \$50,000 - \$74,999 | |

12. Which of the following is your primary source of information on musical products: (select best answer)

- | | |
|-------------------------------------|---|
| <input type="checkbox"/> Television | <input type="checkbox"/> Mail order catalogs |
| <input type="checkbox"/> Radio | <input type="checkbox"/> Direct mail |
| <input type="checkbox"/> Internet | <input type="checkbox"/> Literature from manufacturer |
| <input type="checkbox"/> Newspaper | <input type="checkbox"/> Other _____ |
| <input type="checkbox"/> Magazines | |

13. What is your main motivation for buying new equipment?

- | | |
|--|--|
| <input type="checkbox"/> Replacing old product | <input type="checkbox"/> Impulse |
| <input type="checkbox"/> Want new and leading edge equipment | <input type="checkbox"/> Need for improved performance |
| <input type="checkbox"/> Fullfill a specific need | <input type="checkbox"/> New technology |
| <input type="checkbox"/> Supplement existing products | <input type="checkbox"/> Availability of product |
| <input type="checkbox"/> Value | <input type="checkbox"/> Other _____ |

14. Please list your three most frequently visited Web sites.

1. http:// _____
2. http:// _____
3. http:// _____

15. In your opinion, what could Peavey do to improve its products and/or service? Please use the space below to tell us your answer.

Thank you for taking the time to fill out our survey! Don't forget to fold and tape (with Peavey address facing out), affix postage stamp and drop in the mail!

 Logo referenced in Directive 2002/96/EC Annex IV (OJ(L)37/38,13.02.03 and defined in EN 50419: 2005
The bar is the symbol for marking of new waste and is applied only to equipment manufactured after 13 August 2005



FROM:



Peavey Electronics Corporation
Attn: Warranty Department
P.O. Box 5108
Meridian, Ms 39302-5108

**Place
Postage
Here**